

米袋リフタ

取扱説明書

L 1 0 0 0 - M F B A

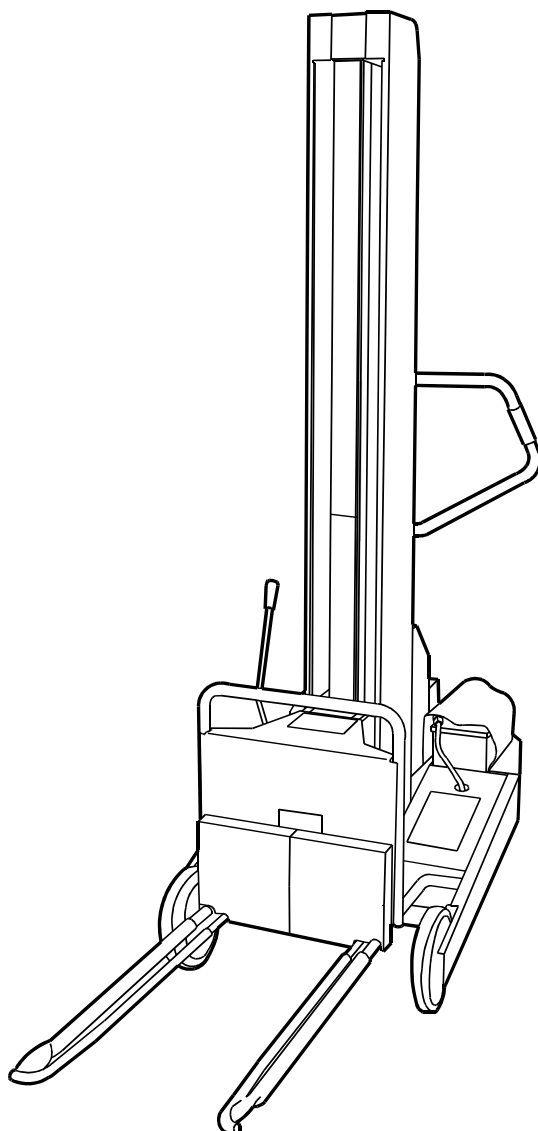

ご使用前に必ずお読みください。

## はじめに

このたびは、電動米袋リフタをお買い上げいただき、まことにありがとうございます。

この取扱説明書は、電動米袋リフタを使用する際にぜひ守っていただきたい安全作業に関する項目、電動米袋リフタを最適な状態で使っていただくための正しい作業・調整・整備に関する技術的事項を中心に構成されています。

電動米袋リフタを初めて運転される時はもちろん、日頃の運転・取扱いの前にも取扱説明書を熟読され、十分理解の上、安全・確実な作業を心がけてください。

この取扱説明書は、いつでも取り出して読むことができるよう大切に保管してください。

電動米袋リフタを貸与、または譲渡される場合は、相手の方に取扱説明書の内容を十分理解いただき、この取扱説明書を電動米袋リフタに添付してお渡しください。

この取扱説明書を紛失、または損傷された場合は、速やかにお買い上げいただいた販売店・特約店にご注文ください。

なお、品質・性能向上あるいは、安全性の向上のため使用部品の変更を行うことがあります。その際は、本書の内容及びイラストなどの一部が本電動米袋リフタと一致しないことがありますので、ご了承ください。

もし、おわかりにならない点がございましたら、ご遠慮なくお買い上げいただいた販売店・特約店にご相談ください。





取扱説明書の中の  **重要** 表示は、次のような安全上、取扱い上の重要なことを示しています。よくお読みいただき、必ず守ってください。

表 示	重 要 度
 <b>危険</b>	その警告に従わなかった場合、死亡又は重傷を負うことになるものを示しております。
 <b>警告</b>	その警告に従わなかった場合、死亡又は重傷を負う危険性があるものを示しております。
 <b>注意</b>	その警告に従わなかった場合、ケガを負うおそれがあるものを示しております。
 <b>重要</b>	商品の性能を発揮させるための注意事項を説明しております。よく読んで製品の性能を最大限発揮してご使用ください。

# 目次

重要安全ポイントについて	1
安全表示ラベルの注意	1 ~ 3
<b>安全のポイント</b>	4
安全な作業をするために	4 ~ 13
<b>保証とサービス</b>	14
<b>各部の名称とはたらき</b>	15
各部の名称	15
スイッチの名称とはたらき	16
その他の名称とはたらき	17 ~ 19
<b>作業の準備</b>	20
使用前の点検について	20
<b>作業のしかた</b>	21
作業形態	21
作業前の確認	22 ~ 24
作業のしかた	25 ~ 34
<b>保守・点検</b>	35
保守のしかた	35 ~ 38
点検について	39
<b>不調時の対応のしかた</b>	40
不調時の対応のしかた	40
不調時の確認場所と対応方法	41 ~ 44
<b>農作業を安全に行うために</b>	45
一般共通事項	45 ~ 47
<b>サービス資料</b>	48
主要諸元	48
配線図	49
主な消耗部品	50
注文部品の紹介	51
<b>修理記録</b>	52

## 重要安全ポイントについて

1. 運転・作業をするときは、  
安全カバー類が取り付けられていることを確認してください。

---

2. 点検・調整をするときは、  
必ず電源スイッチを「OFF」にし、バッテリーコードを抜いてください。

---

3. 補助者と共同作業を行うときは、  
合図をし、安全を確認してください。

---

この機械をお使いになるときは復唱してください。

安全に作業していただくため、是非守っていただきたい重要安全ポイントは上記の通りですが、これ以外にも本文の中で安全上是非守っていただきたい事項を  **重要** を付して説明の都度取りあげております。

よくお読みいただくとともに、必ず守っていただくようお願い致します。

---

---

## 安全表示ラベルの注意

---

---

- 本機には、安全に作業していただくため、安全表示ラベルが貼付してあります。  
必ずよく読み、これらの注意に従ってください。
- 安全表示ラベルを破損・紛失したり、記載文字が読めなくなった場合は、新しいラベルに貼りかえてください。安全表示ラベルは、お買い上げいただいた販売店・特約店へ注文してください。
- 汚れた場合は、きれいにふき取り、いつでも読めるようにしてください。
- 安全表示ラベルが貼付してある部品を交換する場合は、同時に安全表示ラベルもお買い上げいただいた販売店・特約店へ注文してください。
- ラベルは、洗車時に直接圧力水をかけないでください。

安全表示ラベル貼付位置

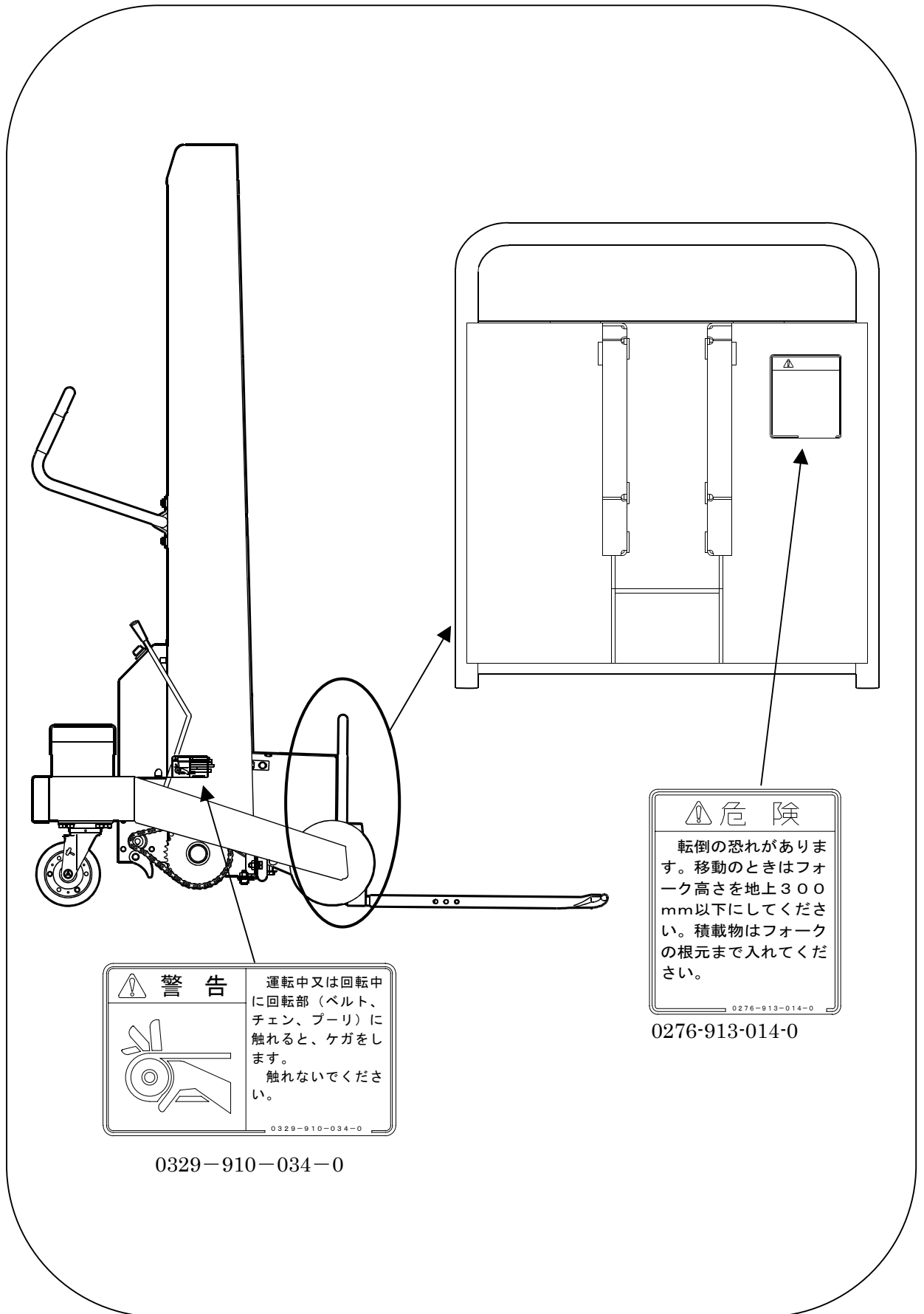

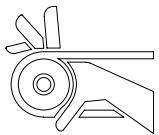
	<b>警告</b>	運転中又は回転中に回転部（ベルト、チェーン、プーリ）に触れると、ケガをします。 触れないでください。
		
<small>0329-910-034-0</small>		

0329-910-034-0

	<b>危険</b>
転倒の恐れがあります。移動のときはフォーク高さを地上300mm以下にしてください。積載物はフォークの根元まで入れてください。	
<small>0276-913-014-0</small>	

0276-913-014-0

## 安全表示ラベル貼付位置

0771-910-018-1A

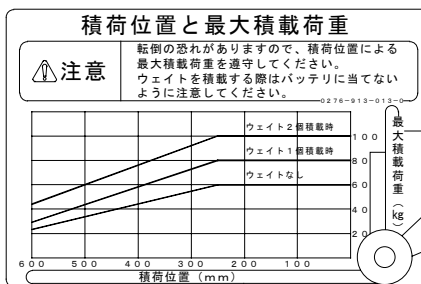

0276-913-013-0

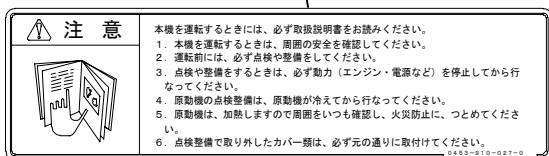
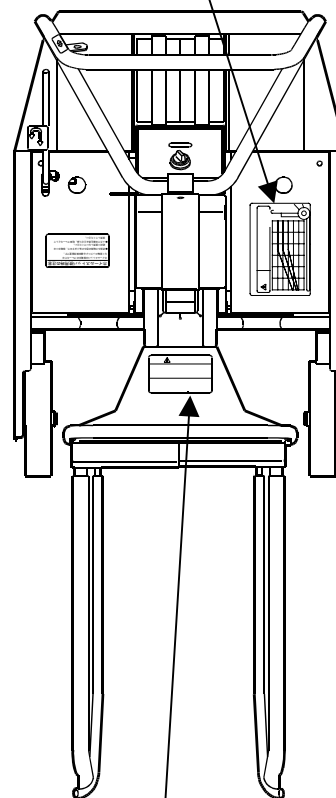
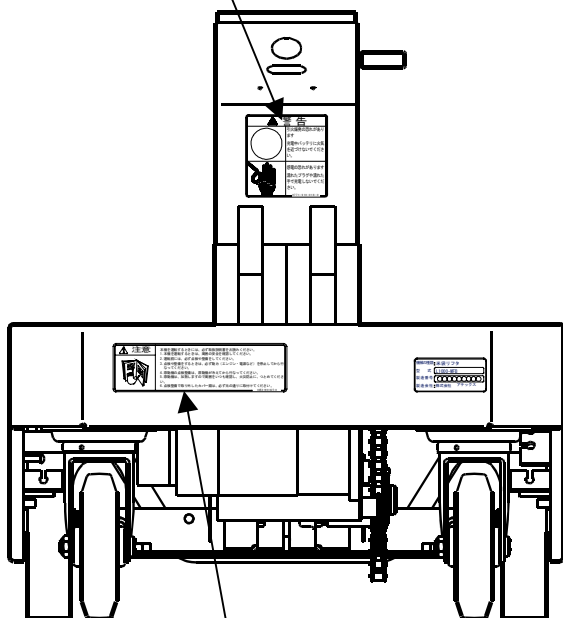

0453-910-027-0

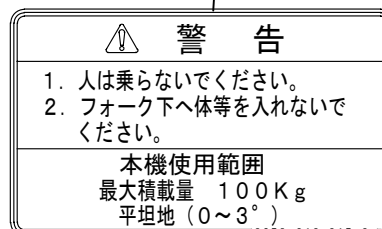

0276-910-017-0

## 安全のポイント

### 安全な作業をするために

本章では、機械を効率よく安全にお使いいただくために、必ず守っていただきたい事項を説明しております。十分に熟読されて、安全な作業を行ってください。

お読みになった後も必ず製品に近接して保持してください。

#### ■作業の条件

- (1) 服装は作業に適したものを着てください。  
服装が悪いと、衣服が回転部に巻き込まれたり、靴がスリップしたりして大変危険です。  
ヘルメットや適正な保護具も着用してください。

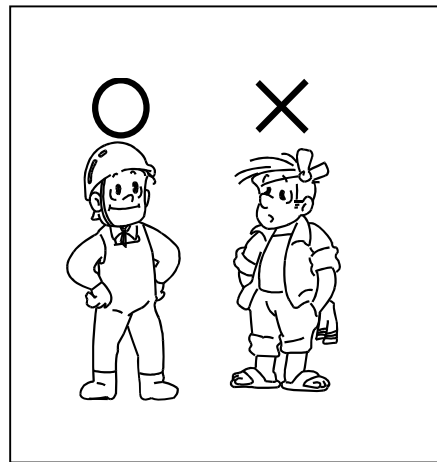

- (2) 飲酒時や過労気味の時、また妊娠している人、子供など未熟練者は絶対に作業をしてはいけません。作業を行うと、思わぬ事故を引き起こします。作業するときは、必ず心身とも健康な状態で行ってください。

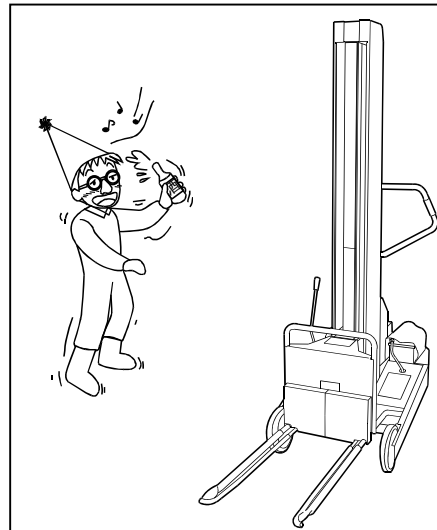

■作業を開始する前に

- (1) 作業をする前に、本書の「取扱説明書」を参考に必要な点検を必ず行ってください。点検を怠ると作業中の思わぬ事故につながります。

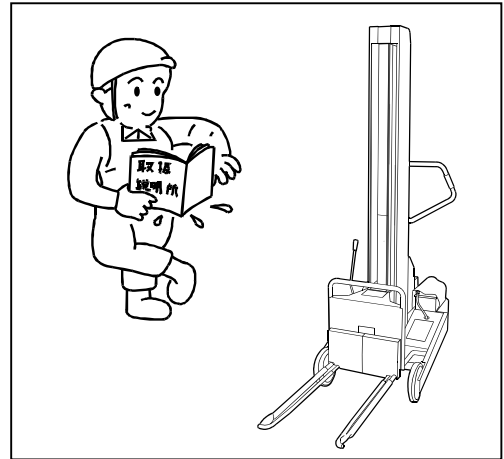

- (2) 安全カバー類が外されたままになっていないか確認しましょう。外されたまま運転作業を行うと駆動部等が露出して大変危険です。

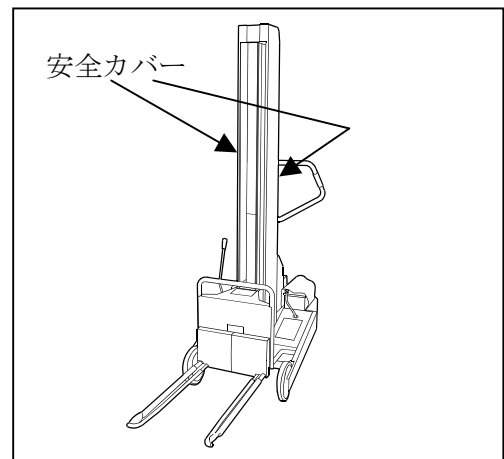

- (3) 潤滑油の給油をするときは、必ずバッテリーコネクタを抜いた状態で行い、くわえタバコなどの火気は厳禁です。守らなかった場合、火災の原因となります。

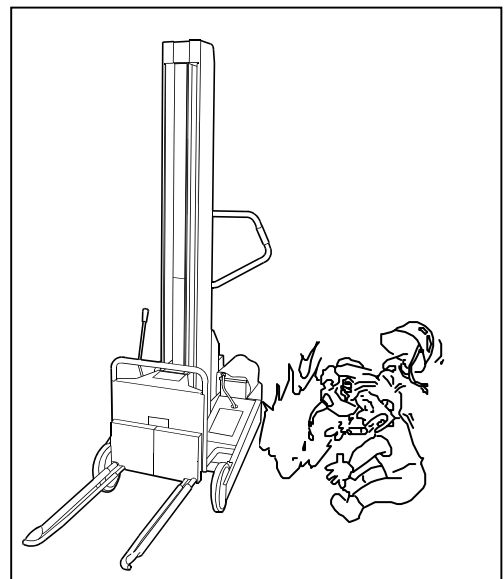



■作業は

安全を確かめてから電源スイッチを入れてください。

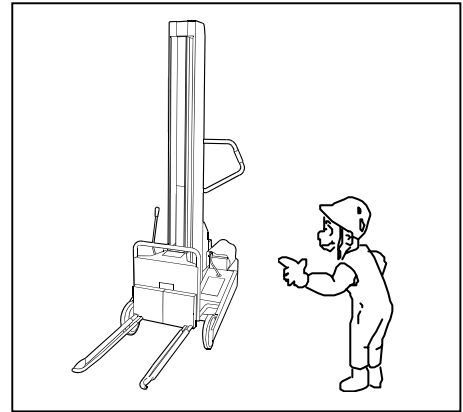

■作業するときは

(1) いかなる場合も、フォークに人や動物を乗せないでください。急旋回、重心移動等により大変危険です。

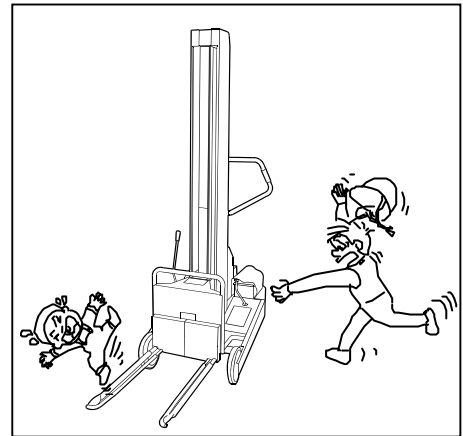

(2) 凹凸の激しい所・軟弱地盤などでは作業をしないでください。転倒したり、米袋が落下したりする恐れがあり大変危険です。

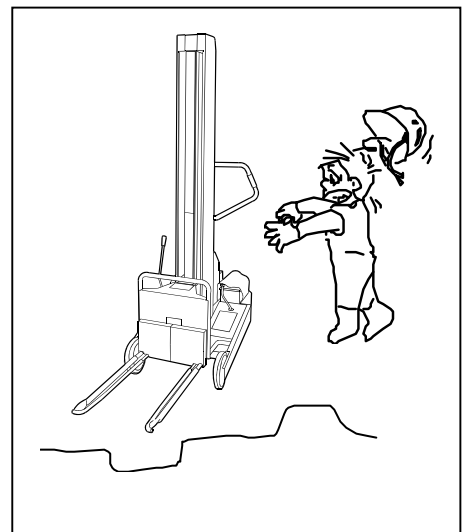

## 安全のポイント

- (3) わき見作業や無理な姿勢で作業をしてはいけません。障害物やフォークにはさまれる恐れがあります。

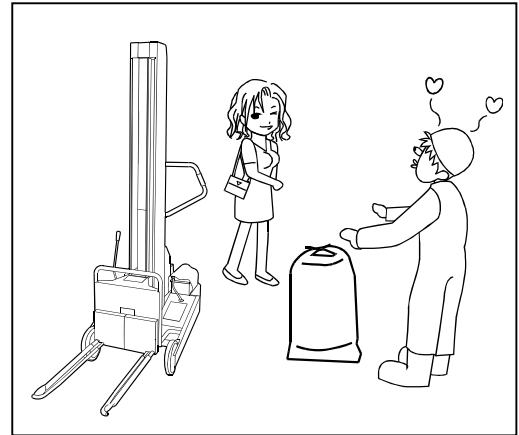

- (4) 傾斜地等での使用は、機体が動き出し、危険です。作業場所は広い平坦な場所を選んでください。(0~3°の平坦地)

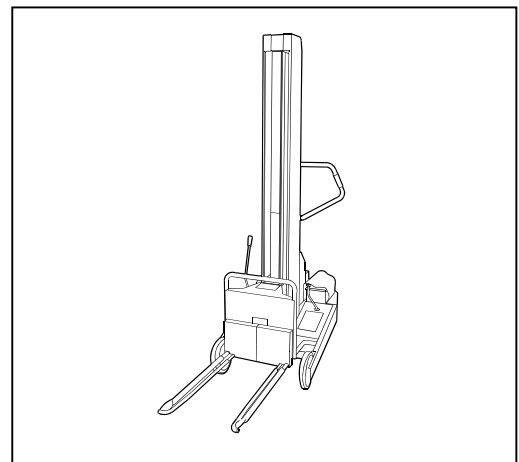

- (5) ゆっくり移動してください。

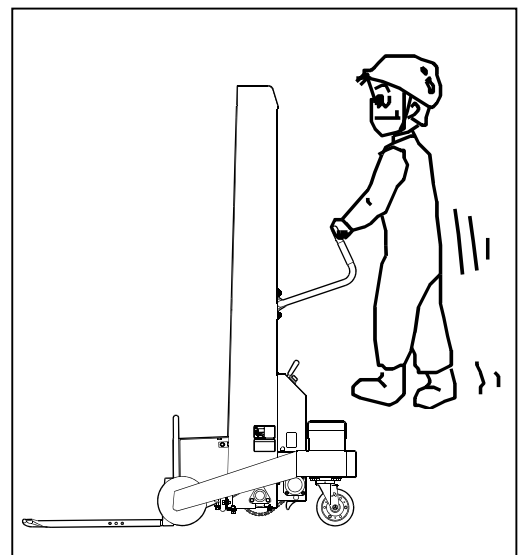

■積込み・積降ろし

(1) トラックはエンジンを止め、動かないよう駐車ブレーキ・車止めをしてください。これを怠ると積込み・積降ろし時にトラックが動いて転倒事故を引き起こす恐れがあります。

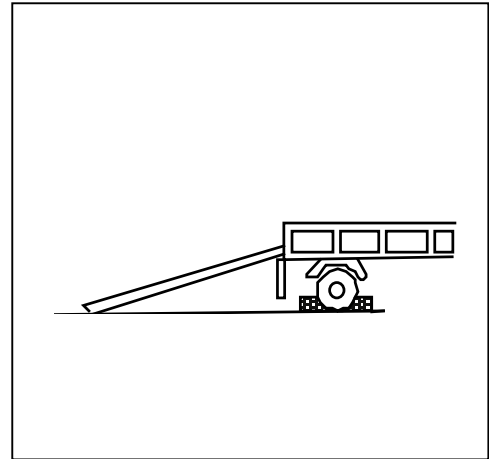

(2) 積込み・積降ろしは、強度・幅・長さの十分あるスリップしないアユミ板を使用し、直進性を見定めて行ってください。アユミ板上での方向修正は転倒事故の原因となり大変危険です。アユミ板の長さは車の荷台高さの4倍以上を使用してください。

アユミ板を使用しない積込み・積降ろしは必ず二人作業で行ってください。

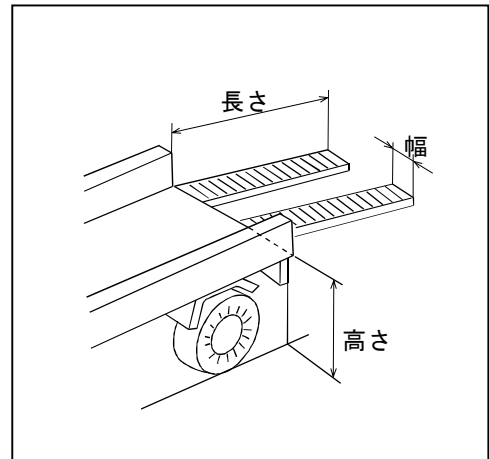

(3) トラックへの積載時はフォークや、リフトフレームへのロープ掛けは禁止です。スイッチ破損による故障の原因となります。

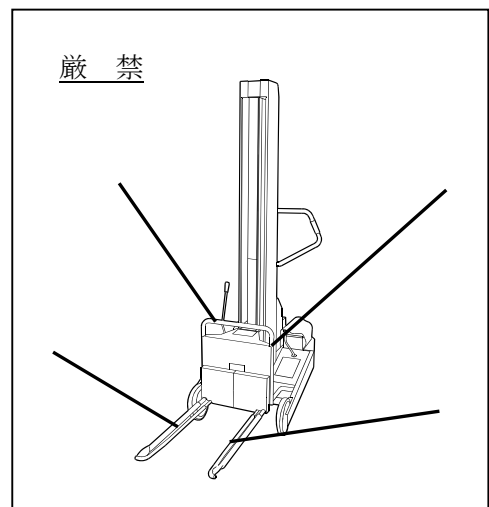

■作業中は

- (1) 積載制限を守り、米袋以外の物を積載しないでください。過積載は、操作ミスを引き起こし、破損等により思わぬ事故を引き起こし大変危険です。

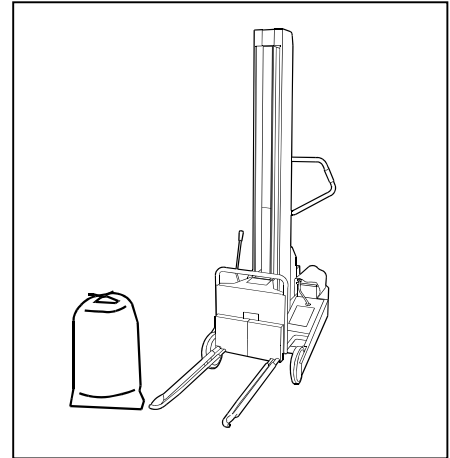

- (2) 作業中は、回転部やチェン・モータなど駆動部には手や体を触れないでください。傷害事故の原因となり大変危険です。

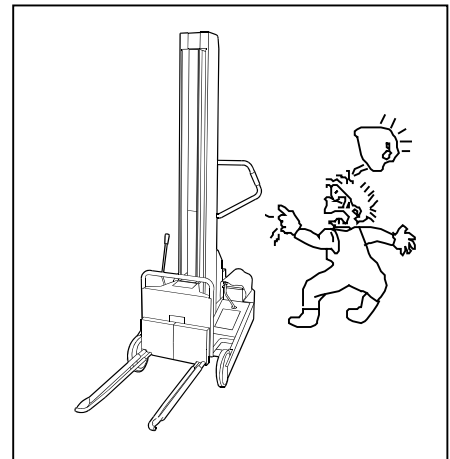

- (3) 荷を積むときは、重心がフォークの中央になるよう、また重心が高くないようにしましょう。重心が高くなったり、かたよると転倒の原因となり大変危険です。

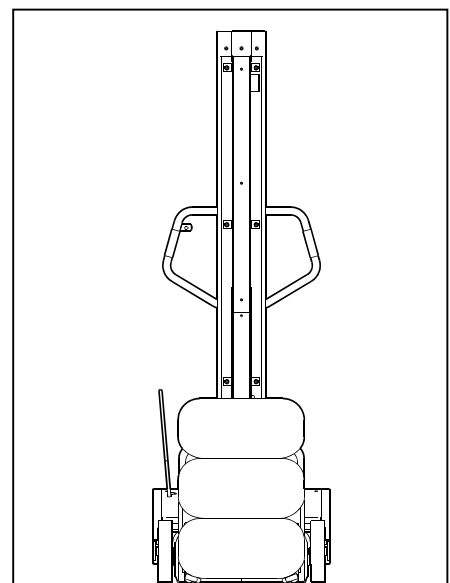

■点検整備は

- (1) 電源スイッチを切つてすぐに、点検整備をしてはいけません。モータなどの過熱部分が完全に冷えてから行ってください。怠ると、火傷などの原因となります。

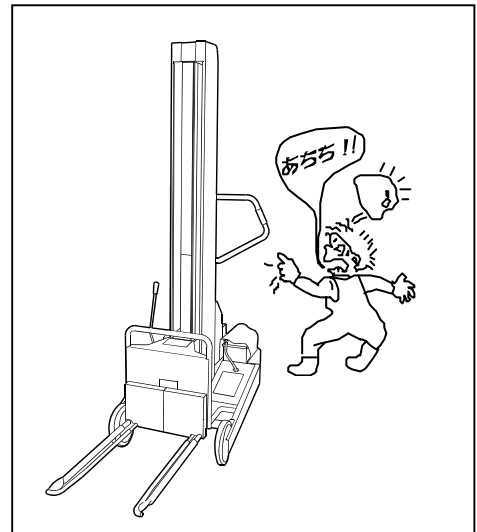

- (2) 点検整備は、必ずバッテリーコネクタを抜いて行ってください。(左右2カ所)

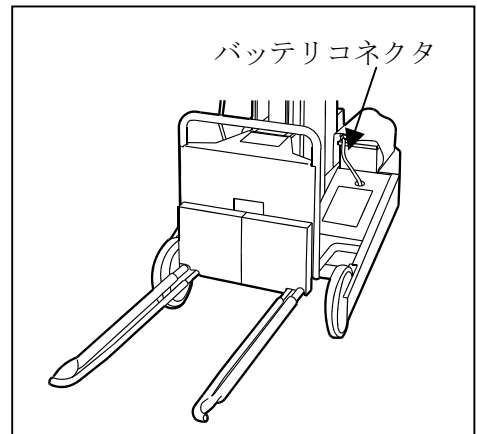

- (3) 点検整備で取り外した安全カバー類は、必ず元の通りに取り付けてください。回転部や過熱部がむき出しになり、傷害事故の原因となり大変危険です。

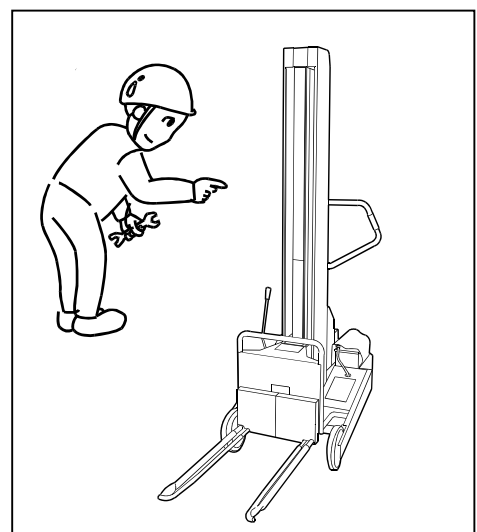

## 安全のポイント

- (4) 機械の改造は絶対にしないでください。機械の故障や事故の原因になり大変危険です。

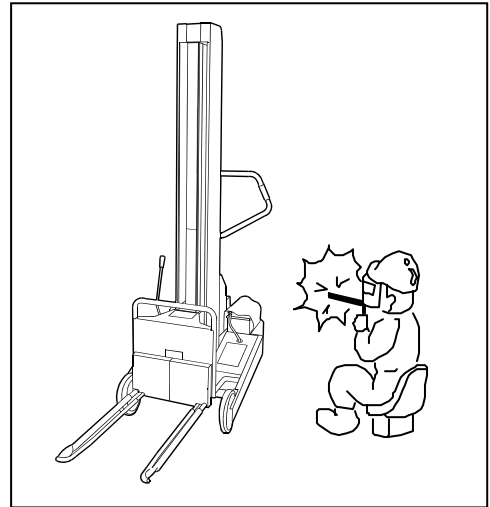

- (5) 水洗いしないでください。コントローラの破損や漏電の原因になり大変危険です。

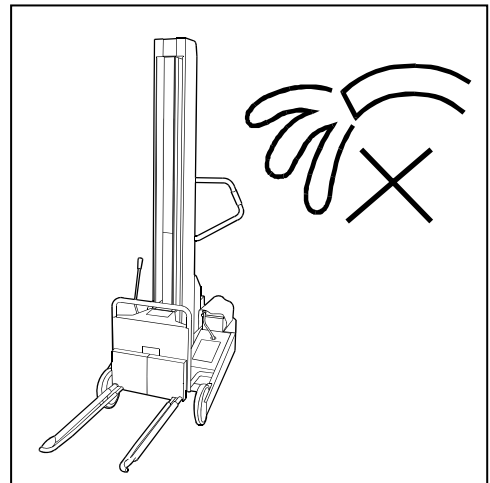

### 保管・格納は

- (1) 動力を停止し、機体に付着したホコリやゴミ等をきれいに取り除いてください。特にモータなど電装品のゴミは火災の原因となります。必ず取り除いてください。

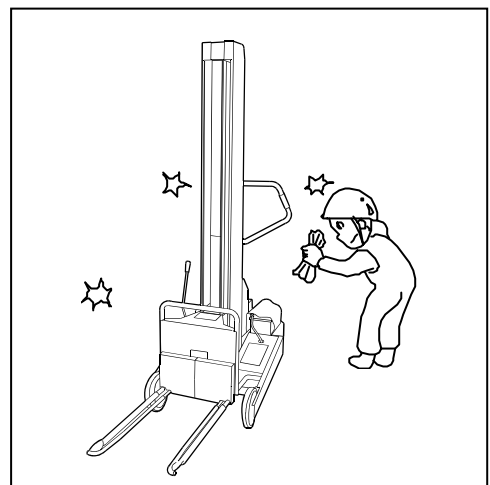

- (2) 長期間格納する場合は、バッテリーコネクタを抜いておいてください。抜いておかないと、ネズミ等がかじって、ケーブルがショートし、発火による火災の原因となり大変危険です。



- (3) 子供などが容易にさわれないようにカバーをするか、格納庫に入れて保管してください。カバー類をかける場合は、高温部が完全に冷えてから行ってください。熱いうちにカバー類をかけると火災の原因となります。

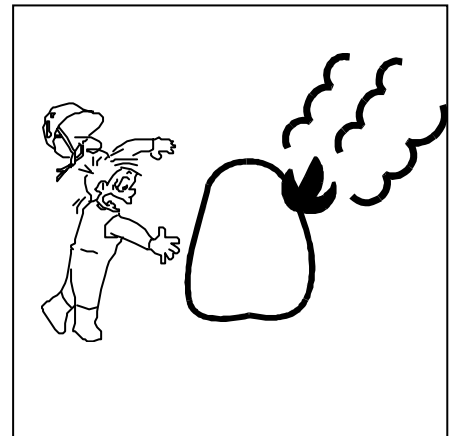

#### 電装品の取扱い

- (1) 電気配線の点検および配線接続部の点検は必ずバッテリーコネクタを抜いて行ってください。これを怠ると感電等による思わぬ事故を引き起こす恐れがあります。

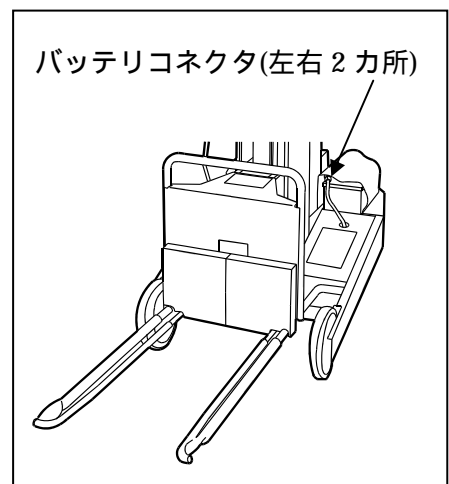

- (2) バッテリーを取扱う時は、ショートやスパークさせたり、タバコ等の火気を近づけないでください。また、充電は風通しの良いところでバッテリーの保水キャップを外して行ってください。これを怠ると引火爆発することがあり大変危険です。

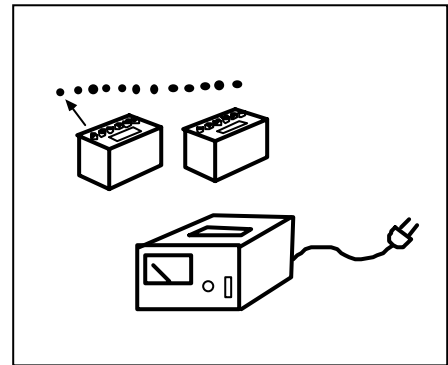

- (3) バッテリー液（電解液）は希硫酸で劇毒物です。体や服に付けないようにしてください。失明や火傷をすることがあり大変危険です。もし、付いたときは、多量の水で洗ってください。なお、目に入った時は水洗い後、医師の治療を受けてください。

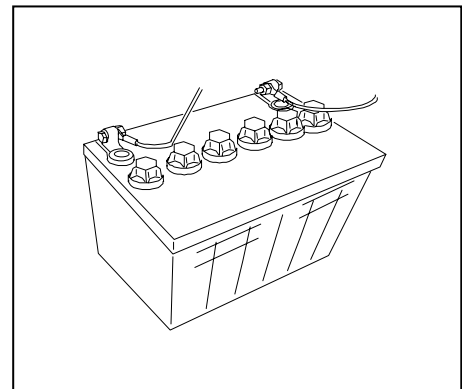

- (4) バッテリー液が下限以下になったまま使用を続けたり充電を行うと、溶液内の各部位の劣化の進行が促進され、バッテリーの寿命を縮めたり、破裂（爆発）の原因となる恐れがあり、大変危険です。

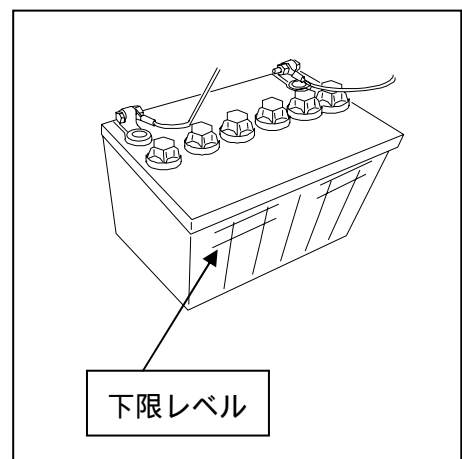



## 保証とサービス

### 製品の保証

この製品には、保証書が添付されております。詳しくは、保証書をご覧ください。

### サービス

ご使用中の故障やご不明な点、及びサービスに関するご用命は、お買い上げいただいた販売店・特約店または指定サービス工場へご相談ください。

その際、型式・製造番号を併せてご連絡ください。

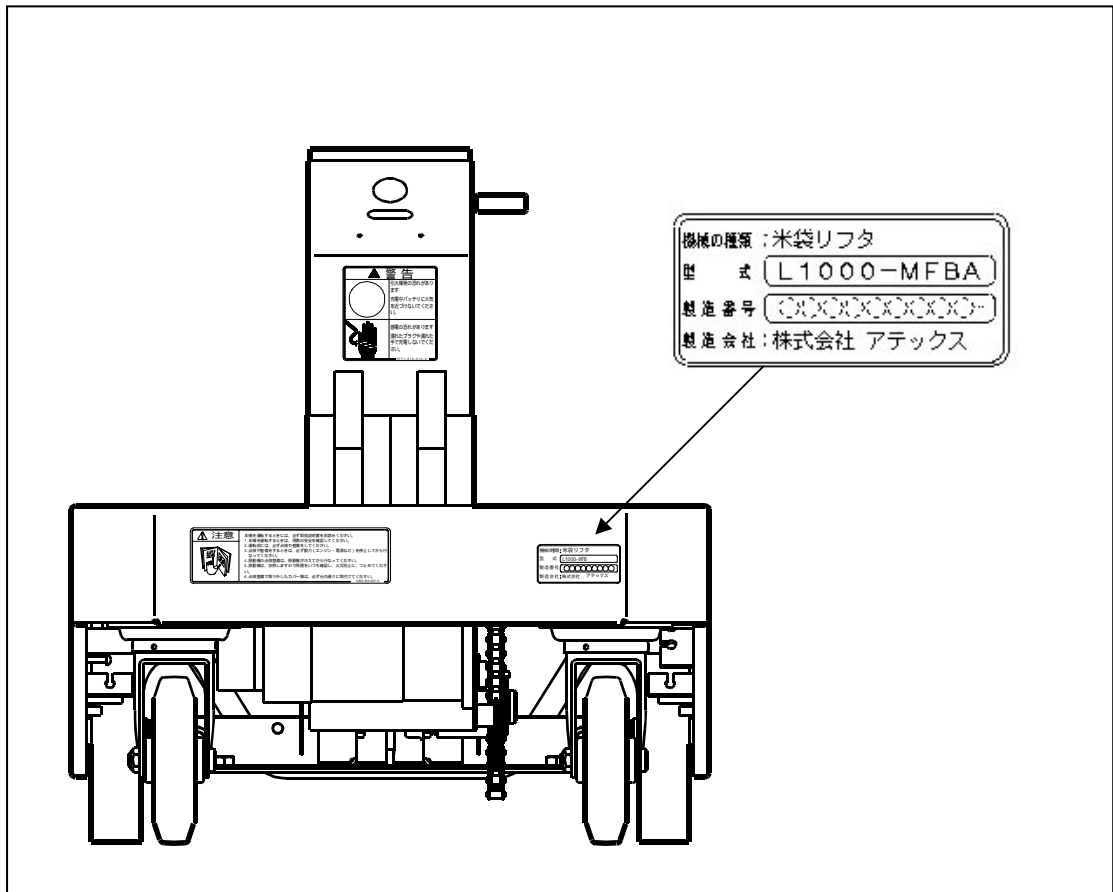

### 補修用部品供給年限

この製品の補修用部品の供給年限（期間）は製造打ち切り後9年といたします。ただし、供給年限内であっても、特殊部品につきましては、納期などについてご相談させていただくこともあります。

補修用部品の供給は、原則的には、上記の供給期限で終了いたしますが、供給年限経過後であっても、部品供給のご要望があった場合には、納期及び価格についてご相談させていただきます。

## 各部の名称とはたらき

### 各部の名称

L1000-MFBA

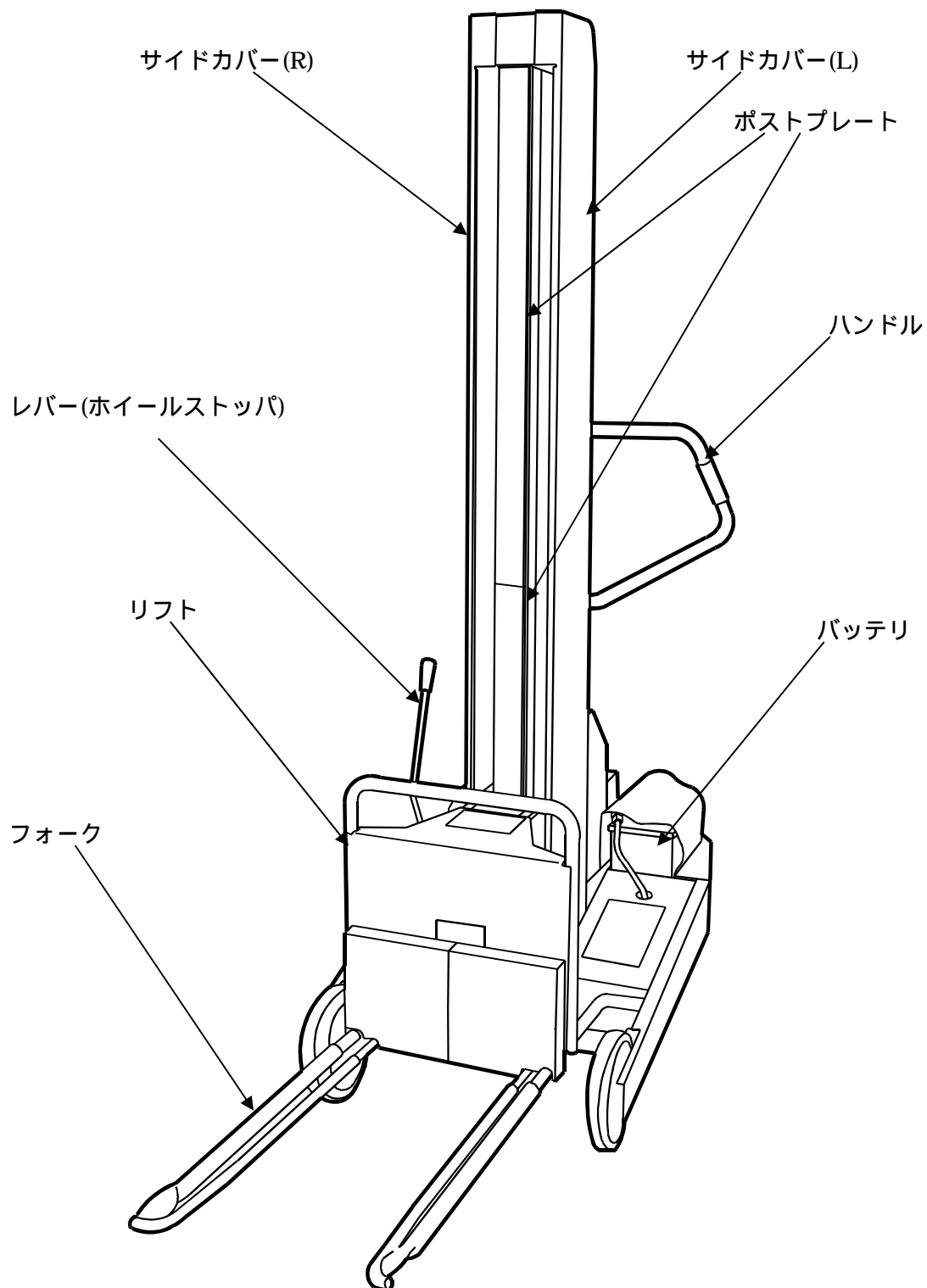

## スイッチの名称とはたらき

### ■電源スイッチ

- ・電源の「入・切」に使用します。
- 電源を「ON」状態にするとLEDランプが点灯し、作業ができる状態となります。

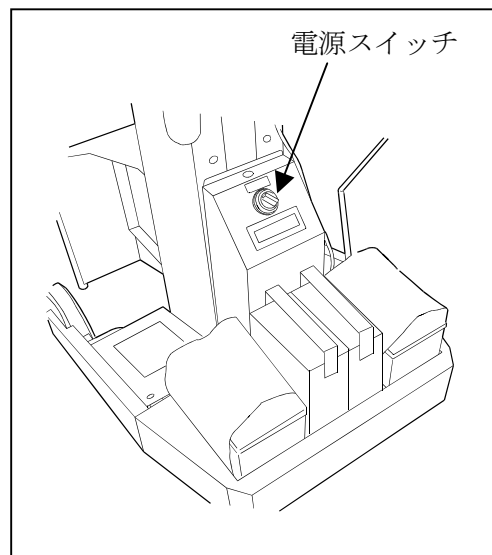

### ■操作スイッチ

- ・フォークを上昇・下降させます。
- 下側に倒す→上昇
- 上側へ倒す→下降

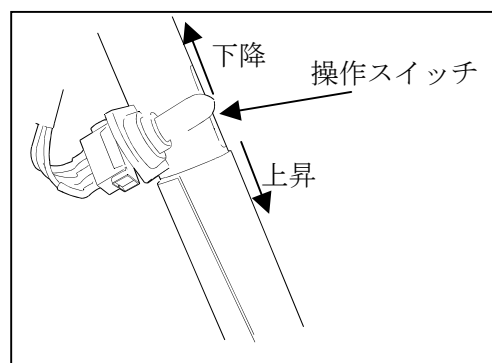

### ■上限スイッチ

- ・最上限位置でフォークを停止させるためのスイッチです。

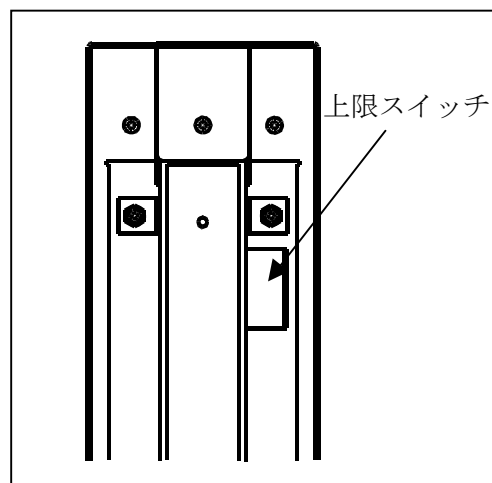

---

---

## その他の名称とはたらき

---

---

### ■ハンドル

- ・機体を移動する時に使用します。
- ・ハンドル高さは作業者に合わせて3段階に調節可能です。

### ■前輪タイヤ

- ・機体を移動する時に転がして使用します。固定輪です。

### ■後輪タイヤ

- ・自在輪となっており、楽に機体を旋回させることができます。

### ■フォーク

- ・米袋をすくい、上昇させる載置部です。インナーフォークとアウターフォークに分割され伸縮式となっております。

### ■ウェイト

- ・バランスウェイトです。積載物の重量に合わせてウェイトを積載してください。

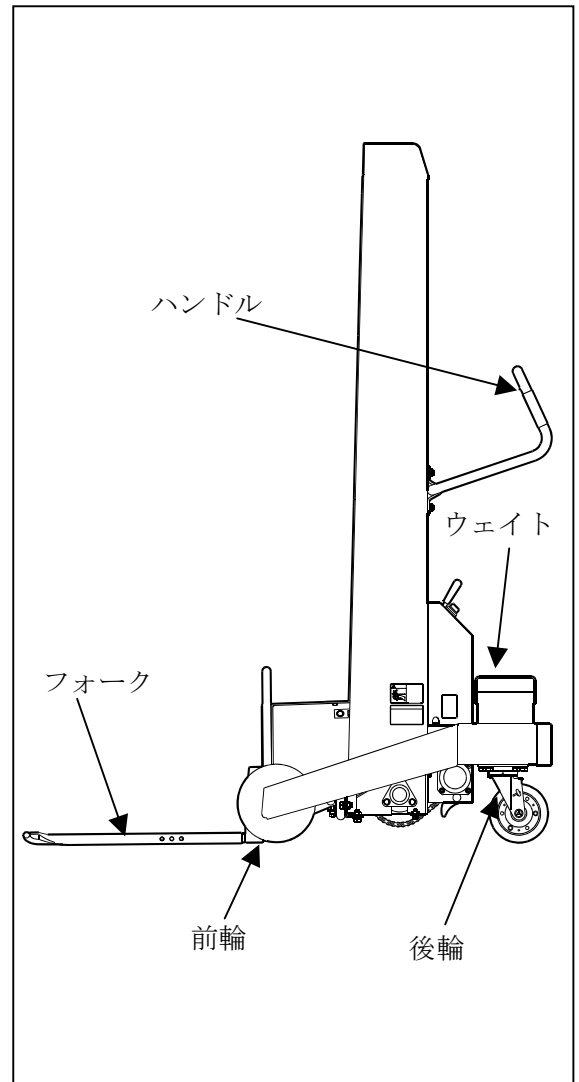

### ■LEDランプ

- ・バッテリーの残量を表示します。充電量が減少していく度に、右から順に、点灯→点滅→消灯となります。残量は表示しますが、作業後は速やかに充電してください。

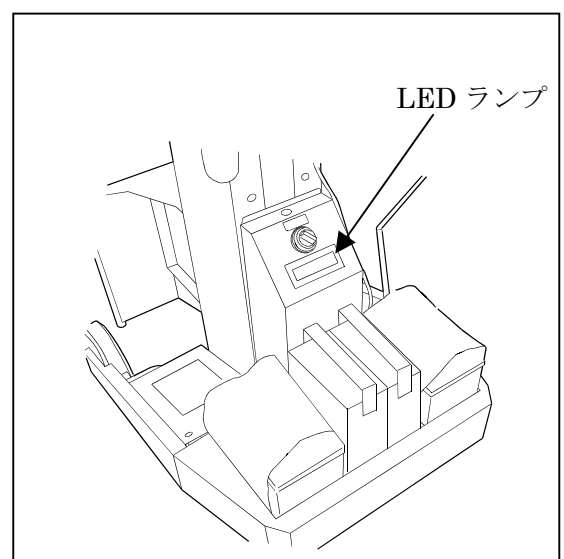

## 各部の名称とはたらき

### ■メインローラ・セカンドローラ

- ・リフトを支え上昇・下降時回転します。

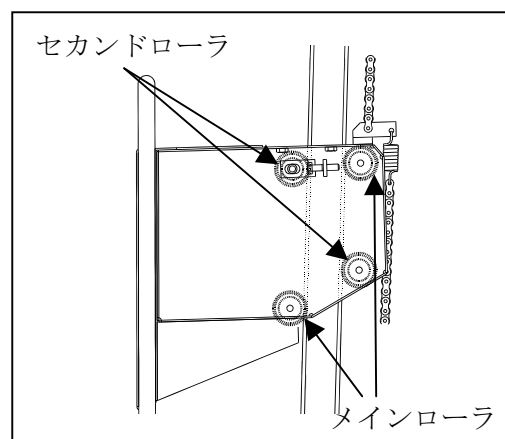

### ■チェーンテンションSP

- ・チェーンの伸び、たわみを吸収します。

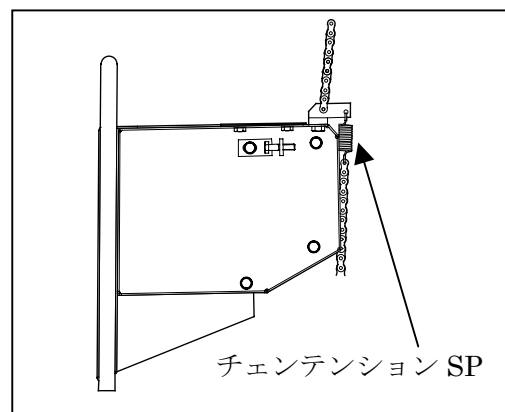

### ■モータ

- ・リフトの動力源です。

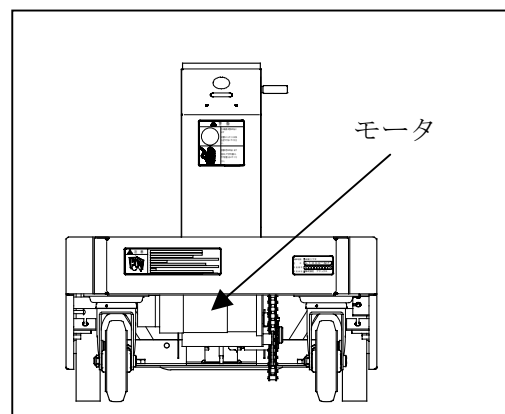

### ■ホイールストップパ

- 前輪をロックし機体を保持する装置です。荷の積み降ろし時に使用します。機体後方のレバーで操作します。

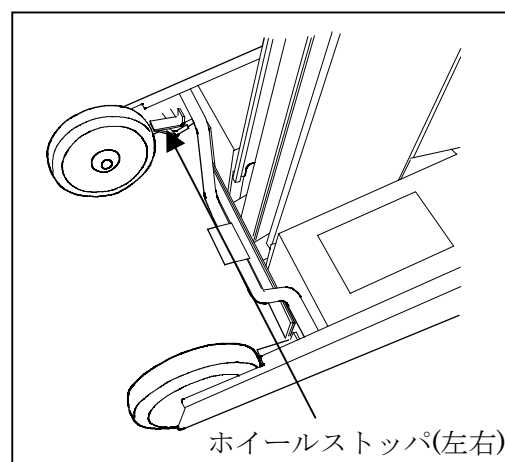

■バッテリー

- ・モータを駆動させるための電源です。本機は 12 V バッテリーを 2 個搭載した 24 V 仕様です。

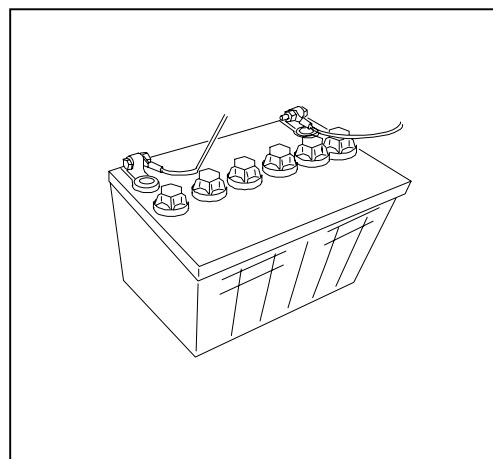

■コントロールBOX

- ・キバンが収納されており、上昇・下降の制御を行います。この上に乗ったり、物を載せたりしないでください。

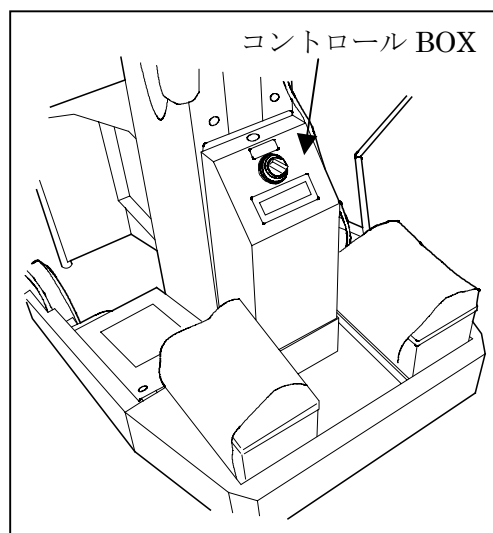

**注意** ●トラブル時以外はコントロールBOXのフタを外したり、外した状態での使用はしないでください。感電や漏電の原因になります。

## 作業の準備

### 使用前の点検について

#### ■始業点検

故障を未然に防ぐには、機械の状態をよく知っておくことが大切です。始業点検は毎日欠かさず行ってください。

点検は次の順序で行ってください。

(1) 前日、異常があった箇所

(2) 機体を確認して

確認部位	確認事項	参考ページ
車輪	異常摩耗はないですか？	P.17
ハンドル	高さは適当ですか？	P.23
スイッチ	上昇・下降はしますか？	P.25～26
チェン	たるみはないですか？	P.36
フォーク	フォーク幅は適当ですか？	P.24
ホースプレート	異常摩耗はないですか？	P.37

・車体各部の損傷及びボルト、ナットの緩み

(3) 操作して

- ・操作スイッチ
- ・異常音

# 作業のしかた

## 作業形態

本機は、お客さまの農作業より楽なものにする為、様々な作業形態に対応できるようになっております。

### ■パレットへの積み上げ

供出用のパレットへの積み込みに対応しております。(パレット上7段まで積み上げ可能)

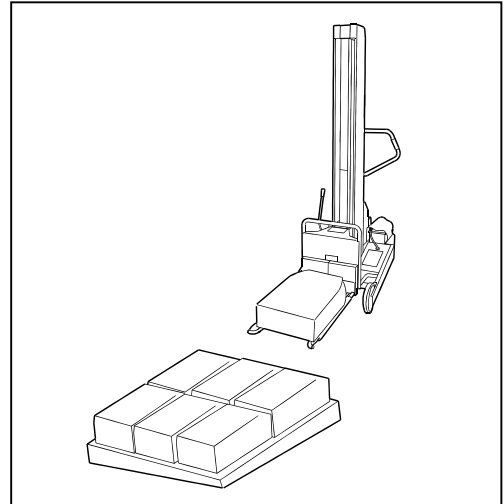

### ■保冷库への出し入れ

玄米保冷库への米袋の出し入れに対応しております。フォークを伸ばして作業してください。

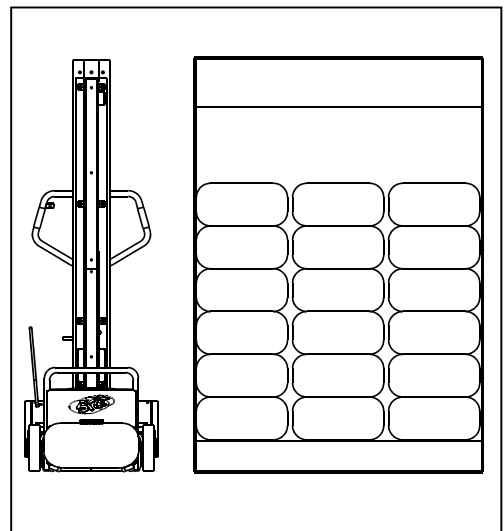

### ■地面からのすくい取り

平坦な整地であれば、地面に置かれた米袋をすくい上げることができます。すくい上げた後、リフトを上昇させるとフォークが機体後方に傾くので米袋が落ちにくくなります。また、米袋をすくい易くする為に、フォークを下限位置まで下降させた後(1秒以上の下降操作の後)、フォークが自動で若干上昇します。

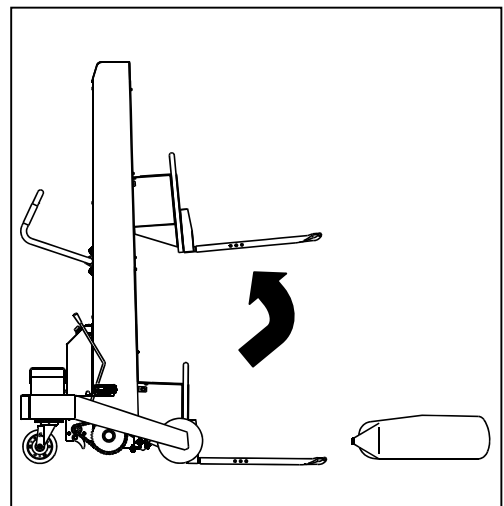



# 作業のしかた

## 作業前の確認



### 警告

- 電源スイッチを入れる際は、上下スイッチに触れないでください。フォークが突然動き出します。電源スイッチを入れる前に、必ず、周囲の安全を確認してください。



### 注意

- 本機は手で押すことができる平坦地（0～3°）で使用してください。無理に作業を行うと転倒や思わぬ怪我をする恐れがあります。



### 注意

- 転倒の恐れがありますので、積荷位置による最大積載荷重を遵守してください。ウェイトを積載する際はバッテリーに当てないように注意してください。

- (1) ウェイトを右図の積載荷重に応じて搭載してください。

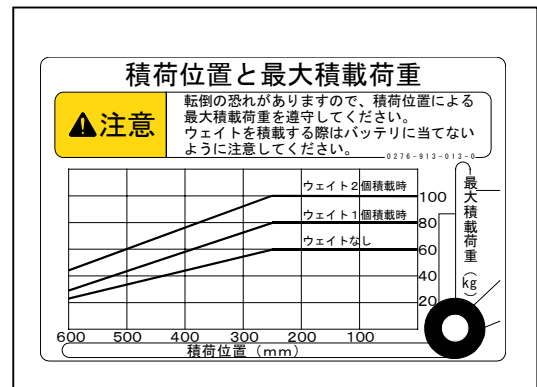

- (2) インナーフォークのロックピンがアウターフォークの穴に確実に入っていることを確認してください。作業状態によって延長することができます。

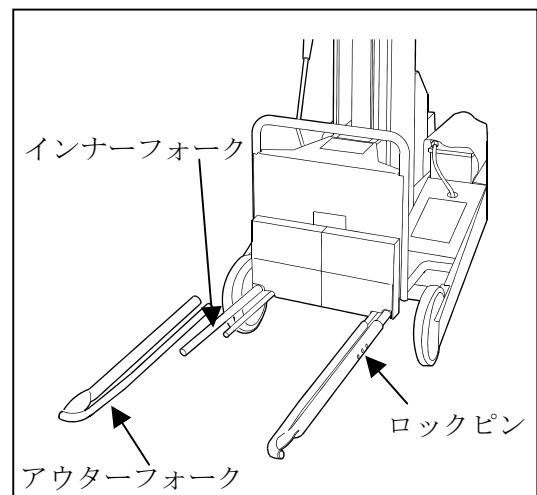

- (3) バッテリーが充電されていることを確認してください。電源スイッチを回し、LED ランプが5個点灯していることを確認してください。
- ・ランプが5個点灯していない場合は充電を行ってから、作業を開始してください。

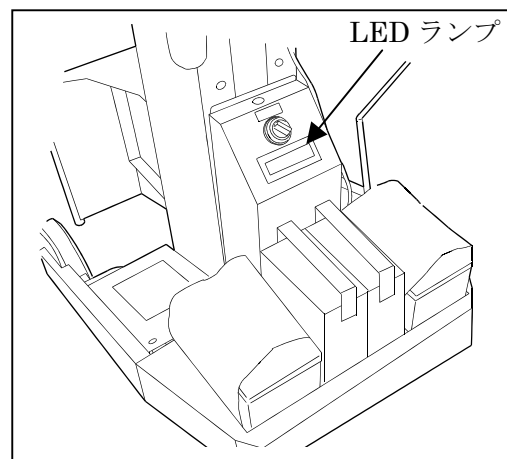

- (4) フォークの下限位置を確認してください。下限の位置はアジャストボルトとストoppaが接触することで調節できます。調節後、ロックナットで固定してください。

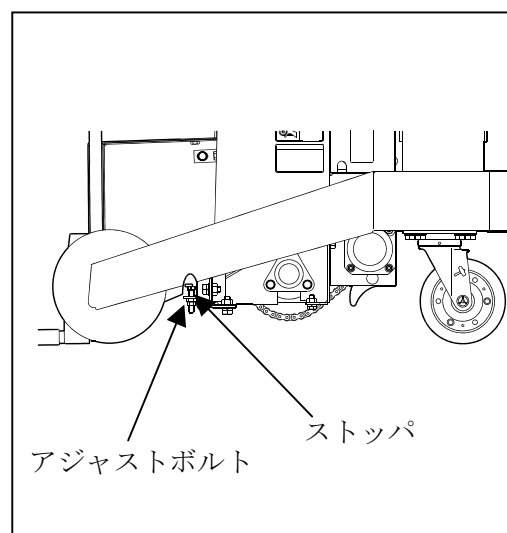

- (5) ハンドルの高さが適切か確認してください。ハンドルは機体後方のハンドル調整用ボルトを外し、適切な位置で固定してください。(調整は3段階です)

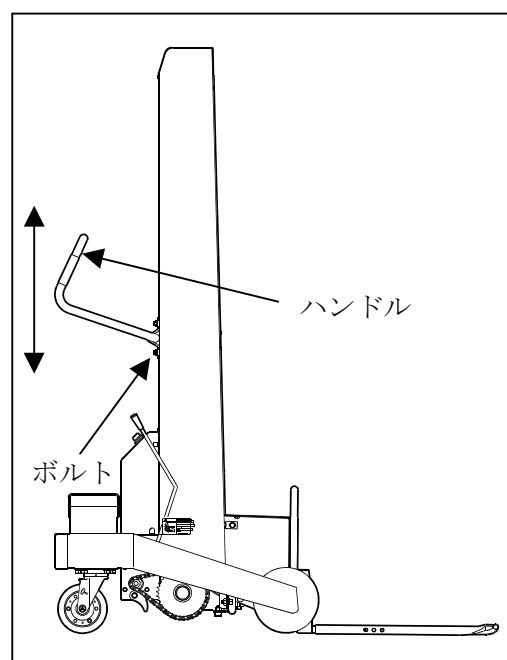

(6) フォークの幅は適切か確認してください。

■フォーク幅の調整方法

1.フォークカバー(L)、(R)を取外してください。

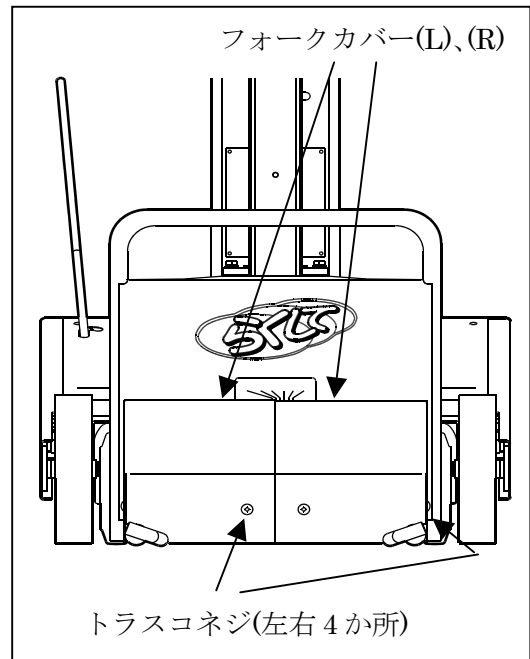

2.アジャストボルトとフォークベース(L)の取付けボルトをゆるめ、幅調整マークを目安にフォークベース(L)を左右にスライドさせ適切な幅に調整してください。

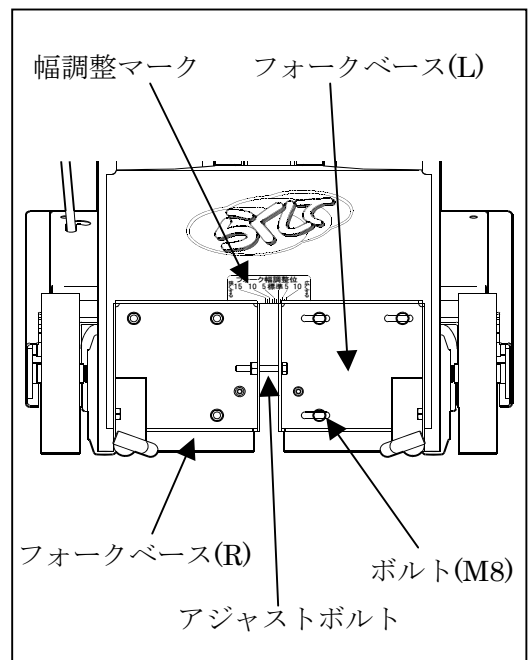

3.アジャストボルトを締付けてフォーク幅を固定した後、ボルトを締付けてください。

4.フォークカバー(L)、(R)を取付けてください。

**重要**

●フォークベース(L)は確実に固定されていることを確認してください。米袋が落下する恐れがあります。

## 作業のしかた

### ⚠ 注意

- 機体が動く恐れがあります。
  - ・作業する前に、周囲の安全とスイッチの位置を十分確認してください。
  - ・急勾配での使用は避けてください。作業は手で機体を押せる平坦地（0～3°）にて行ってください。
  - ・凹凸の激しい場所での使用は避けてください。
- 水濡れ厳禁
  - ・本機は電気製品です。電装品に水がかかると、故障の原因となります。雨降り時での屋外の使用は厳禁です。また、水洗いもしないでください。

### ⚠ 危険

- 転倒の恐れがあります。移動のときはフォーク高さを地上 300mm 以下にしてください。積載物はフォークの根元まで入れてください。

### ⚠ 警告

- 電源スイッチを入れる際、上下スイッチには触れないでください。フォークが突然動き出します。
- 電源スイッチを入れる前に、必ず、周囲の安全を確認してください。

### ⚠ 警告

- 最大積載量は 100kg です。過積載はしないでください。
- 本機は米袋用リフトです。人や動物などは乗せないでください。

#### ■リフトアップのしかた

- (1) 電源スイッチを「ON」にしてください。

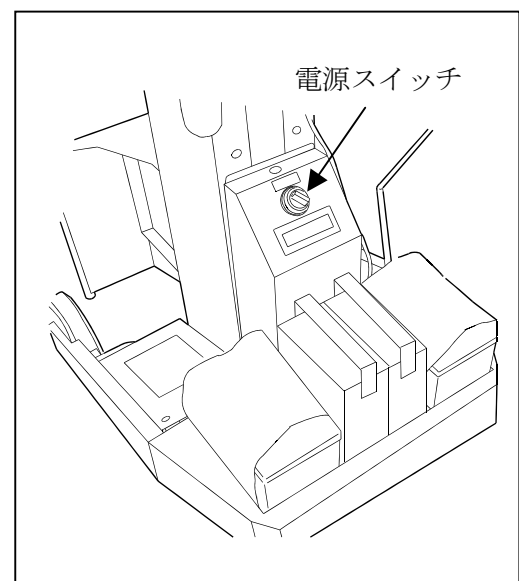

- (2) 米袋を結束してフォーク上に載せてください。  
一度に3袋まで積載できます。

**重要**

●フォーク全体に米袋を載せてください。  
上昇させたとき、米袋が転倒する恐れがあります。紙袋がやわらかくなると、縦に載せたとき落下する場合があります。  
そのような場合には、フォーク幅を再調整してください。(P24 参照)

●参考

米袋がすくい難い場合は、フォークの間に入る厚さ 20mm 程の板の上に米袋を載せるとすくい易くなります。

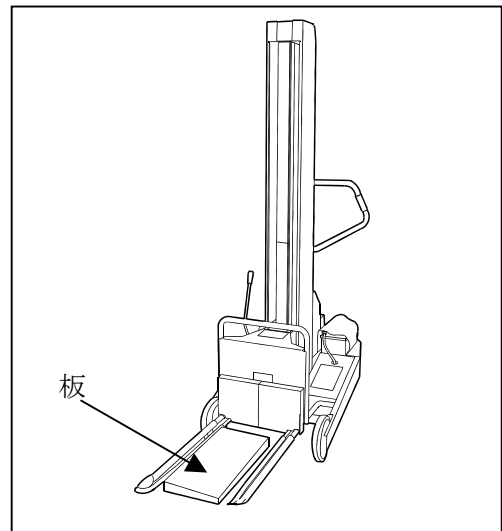
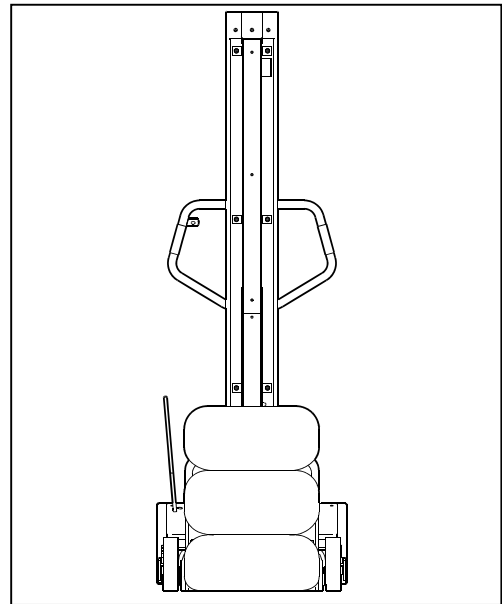

- (3) 操作スイッチを下側に倒し、フォークを上昇させます。

**重要**

●スイッチは操作している間、上昇・下降します。スイッチから手をはなせば、上昇・下降は停止します。

■上限での停止

上限スイッチがリフトフレームを検知すると、自動的に停止します。(約 1 3 0 0 mm)

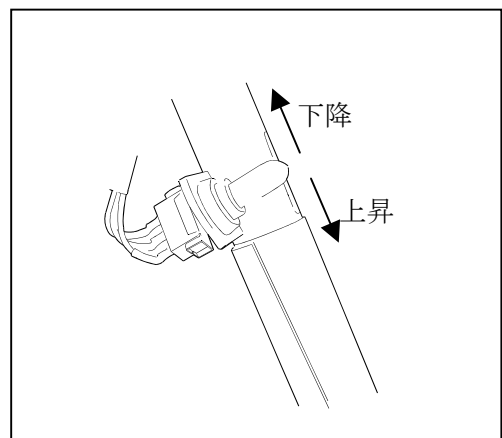

■米袋のすくいかた

- ・本機のフォークは平坦な整地であれば、地面に置かれた米袋をすくい上げることができます。

[応用]

段積みしてある米袋の任意の袋をすくい取ることもできます。

- (1) 上下スイッチを操作して、フォークを地面まで下降させます。

●参考

本機は1秒以上下降した後は、米袋をすくい易いように若干上昇する機能を組み込んでおります。上昇し過ぎる時はスイッチ操作で微調整してください。

- (2) 米袋の長手方向の正面から、フォークを差し込みます。袋はヒモを結んでいる方向から差し込んでください。

**重要**

- フォークは必ず米袋の正面から真っ直ぐに差し込んでください。斜めから無理に差し込もうとすると米袋を傷つける恐れがあります。

- (3) 上昇スイッチを操作して、フォークを若干上昇させ所定の位置まで移動します。そして任意の高さまでフォークを上昇させホイールストップを制動させ(次ページ)米袋を降ろしてください。

**重要**

- 転倒の恐れがあります。移動の時はフォーク高さを地上 300mm 以下にしてください。  
積載物はフォークの根元まで入れてください。

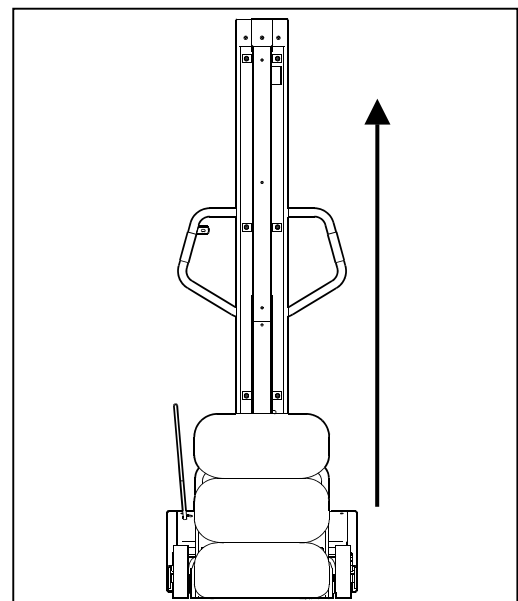
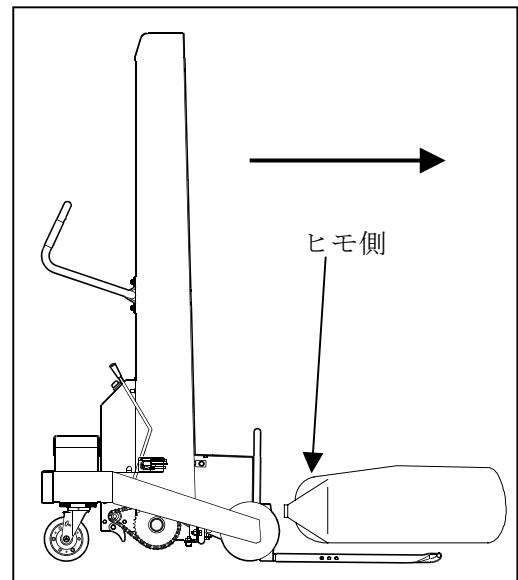
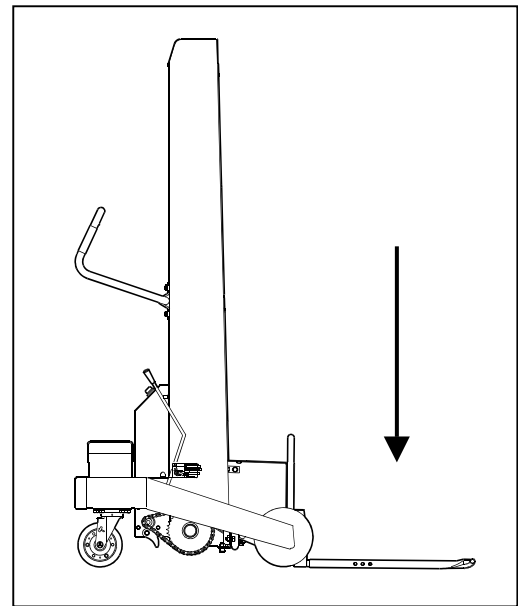

### ■ホイールストップ

- ・本機は前輪ロック式によるホイールストップ（機体保持装置）を装備しています。米袋の積み降ろし時に使用してください。
- 制動させる時はレバーを操作してください。

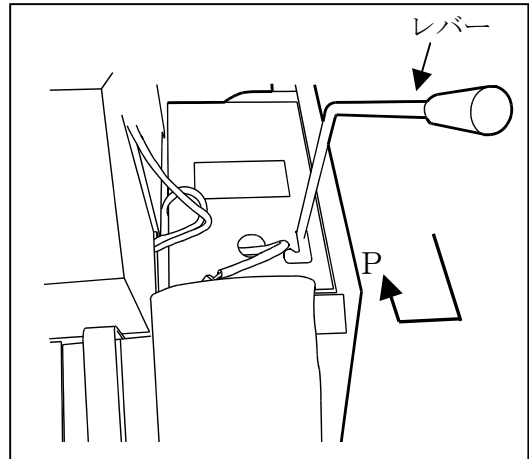

## 注意

- ホイールストップは移動走行中のブレーキではありません。荷崩れの恐れがありますので移動中には使用しないでください。
- 平坦地（0～3°）にて使用してください。

### ■下降のしかた

- (1) 上下スイッチを上側に倒すと下降します。スイッチをはなせば下降は停止しますので、任意の位置でフォークを停止させ、米袋を降ろしてください。

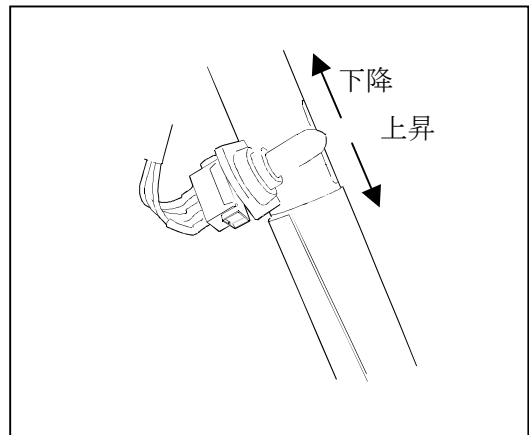

### ■作業終了時の注意

作業終了時は、下記の点に注意してください。

- ・米袋がフォークに載っていないこと。
- ・フォークは下限まで降りていること。
- ・電源スイッチは OFF になっていること。

## 重要

- 上記条件を遵守しないと、故障の原因となったり、思わぬ怪我の恐れがありますので、必ず守ってください。

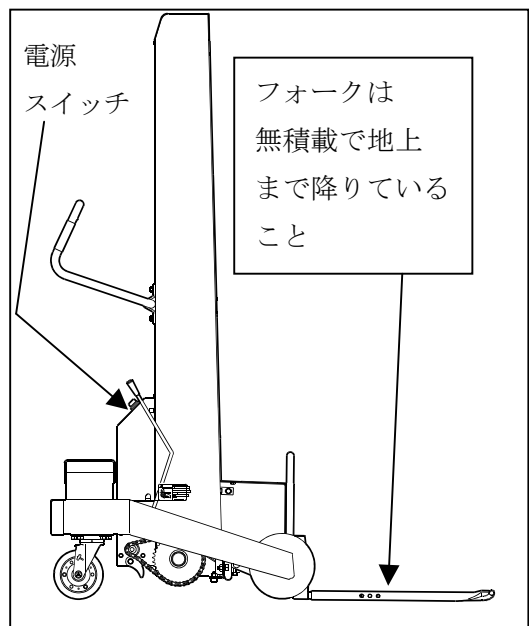

## 充電のしかた

### 充電に関する一般的な注意



#### 警告

- 引火爆発の恐れがあります。充電中は火気を近づけないでください。充電中は、バッテリーから可燃性のガスが発生しますので、火気（ストーブ・たばこの火気等）のある場所では充電しないでください。
- 感電の恐れがあります。濡れたプラグや手で充電しないでください。手の水分は拭き取ってください。濡れたプラグはよく乾燥させてください。
- 充電器の取扱説明書を熟読し、理解した後、充電を行なってください。

#### 重要

- バッテリーコネクタを接続したまま、充電しないでください。
- 直射日光や雨、露の影響を受けない、風通しのよい湿気のない場所で充電してください。
- 長期間ご使用にならなかった場合は、使用前に必ず充電してください。
- バッテリーの使いすぎ（過放電）は避けてください。バッテリーの寿命が著しく短くなります。使用後はすみやかに充電してください。
- 充電が完了するまで充電コードをコンセントから抜かないでください。充電不足になり、バッテリーの寿命が短くなります。
- バッテリーは自然放電します。長期間使用されないときでも1カ月に1度は充電してください。
- 充電のしすぎ（過充電）は避けてください。バッテリーの寿命が著しく短くなります。充電は電圧を確認しながら行い、満充電になったら、速やかに終了してください。



## 充電作業

(1) 電源が切れていることを確認してください。

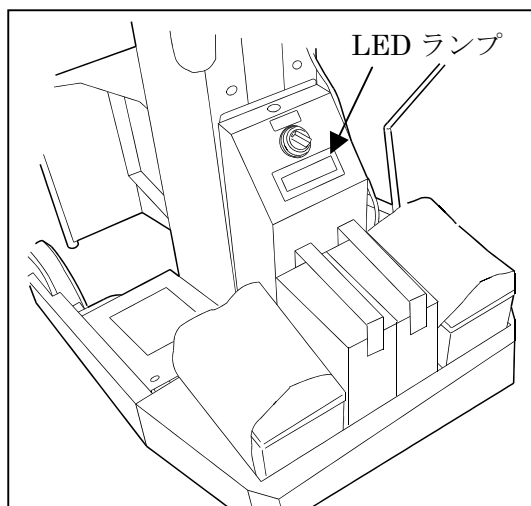

(2) バッテリカバーをめくり、バッテリーコネクタを抜いてください。

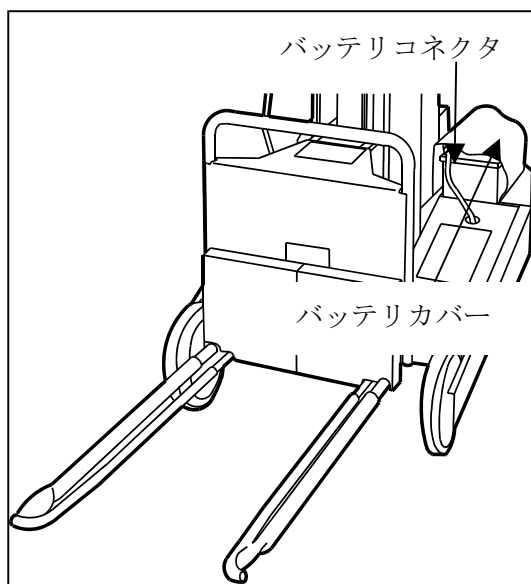

(3) 充電器（別売）を接続して、充電器の取扱説明書に従って、充電してください。

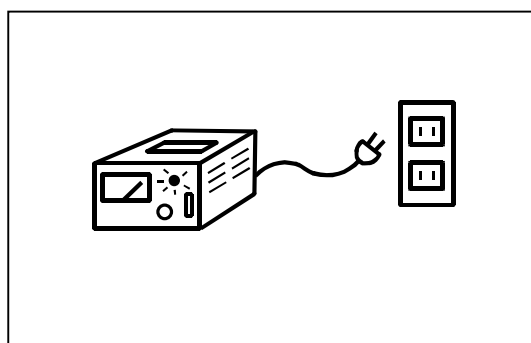

### 重要

- 充電時は必ずバッテリーコネクタを抜いてください。キバン破損の原因となります。
- プラスとマイナスを間違えないでください。
- 本機は12Vのバッテリーを2つ搭載しております。24Vと間違わないでください。

## バッテリーの取扱い

### バッテリーに直接触れる場合の注意

- バッテリーの点検や清掃等で直接バッテリーに触れる場合は、バッテリー本体に貼り付けているラベルをよく読み、必ずその指示に従ってください。

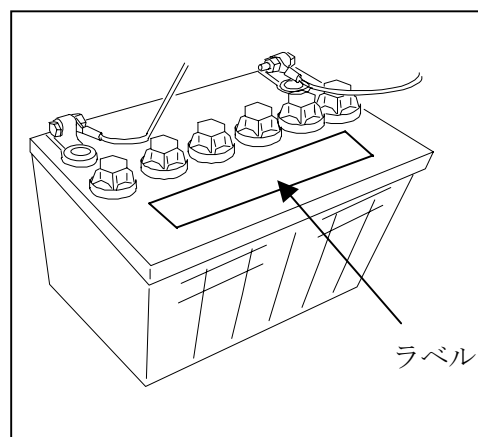

### 注意

- バッテリーの点検や清掃等を行う際は、必ず電源スイッチ、バッテリーコネクタを抜いた状態で行なってください。
- バッテリーを持ち上げる場合は、バッテリー本体下部をしっかりと持って行ってください。
- バッテリーを分解・改造しないでください。
- バッテリーを他の用途には使用しないでください。
- 使用済みのバッテリーは、そのまま廃棄したり、火の中へ投入したりせず、お買い上げの販売店にご相談ください。

## バッテリーの取付・取り外し方



### 注意

- 工具などで+、-の端子をショートさせないでください。
- バッテリーは正しい位置に、正しい方向で固定してください。

#### ■ バッテリーの取り外し方

- (1) バッテリーのコネクタを抜いてください。  
(左右2カ所)

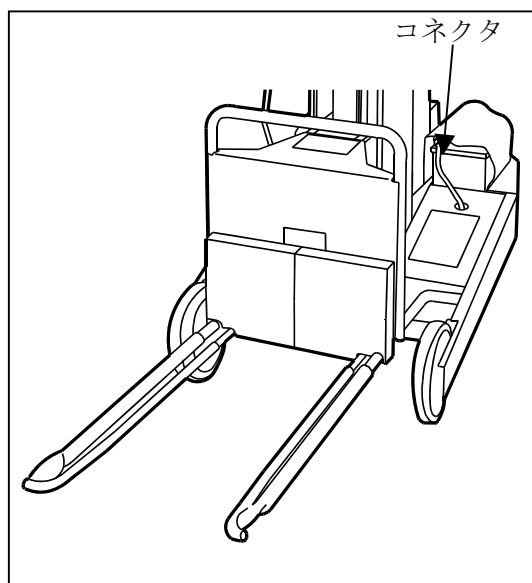

- (2) バッテリーカバーをめくり、上向きにバッテリーを取外してください。

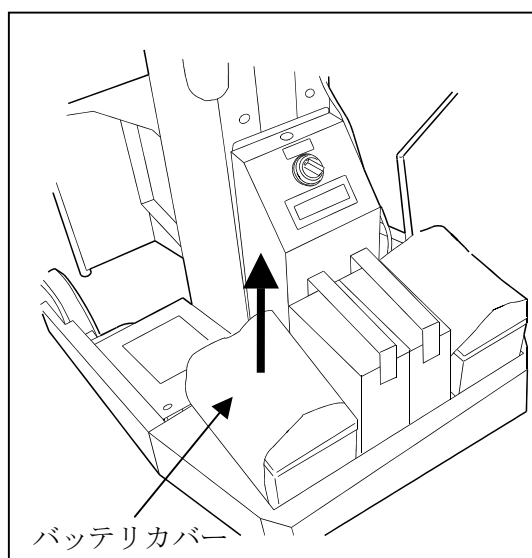

■バッテリーの取付け方

取付は取り外し時と逆の手順で行ってください。  
(別紙バッテリー装着要領書参照)

- 重要**
- バッテリーの端子がサイドカバー側にくるよう取り付けてください。(左右共に)
  - バッテリーのコードを取付ける際、極性(＋、－)に注意してください。

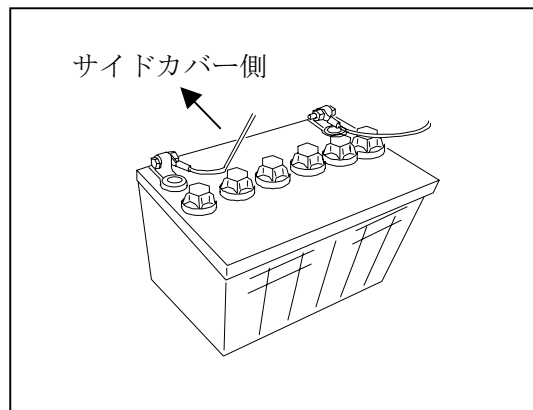

- 重要**
- バッテリーの交換が必要な場合は必ず指定の純正部品を使用してください。これ以外のバッテリーを使用すると性能、寿命の保証ができません。

**純正バッテリー ; 34A19R**

ーバッテリーは消耗品ですー

- 使用期間とともに、バッテリー容量が低下し、使用時間が短くなります。
- バッテリーの寿命は、使用条件（使用頻度、積載重量、作業袋数）などにより異なります。
- バッテリーメータのランプが1個消灯するまでの時間が短くなり、使用に支障をきたし始めたら、早めにバッテリーを交換してください。
- 交換の際は、お買い上げの販売店にご相談ください。

## 保守・点検



### 注意

- 保守・点検は、必ずバッテリーコネクタを抜いて行ってください。
- ・改造は、事故・故障の原因となりますのでしないでください。
- ・部品交換は、必ず純正部品を使用してください。

### 保守のしかた

#### ■ローラテンショナー

セカンドローラをポストに押し付けフォークの左右のガタを少なくします。締付ナットを指で回し、回らなくなったらロックしてください。強く締めすぎると、負荷が大きくなり異音や破損の原因となります。

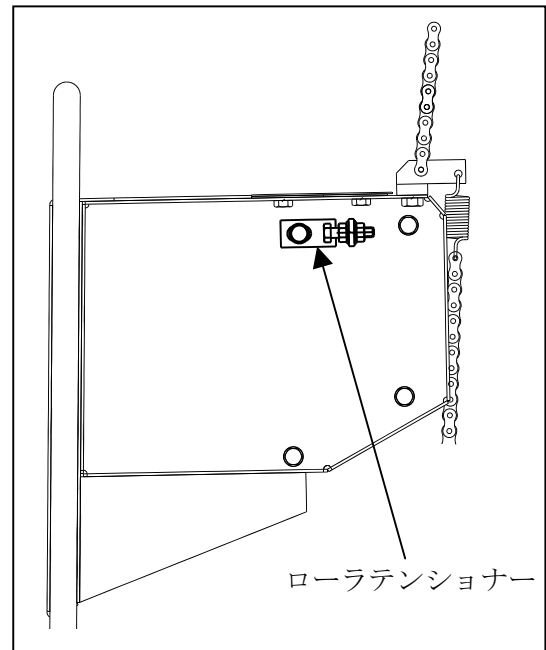

#### ■上限スイッチ

上限位置で停止しない時は、スイッチを長穴の調整範囲内で前方へ移動させ、確実にスイッチが作動する位置で固定してください。ただし、前へ寄せ過ぎると上昇・下降時にスイッチを破損させてしまうことがありますので適切な位置で固定してください。

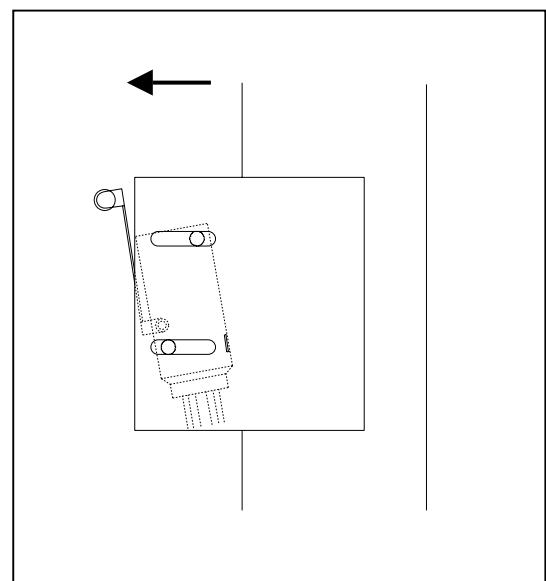

■チェーン

たるみがないかチェックしてください。目安はスプリングの長さが94～96mmです。

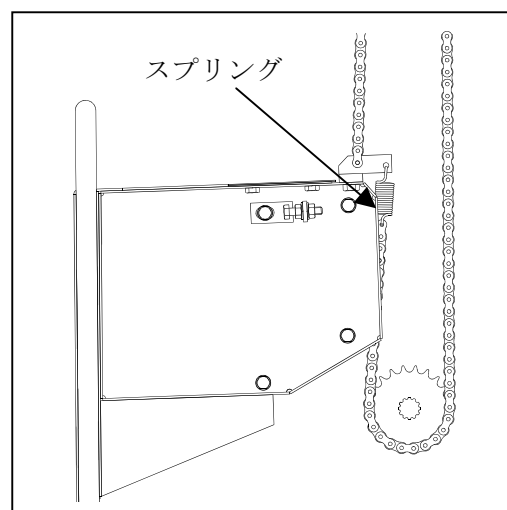

■ヒューズ

電気回路を保護するためにヒューズが取り付けられています。電源スイッチを入れてもLEDランプが点灯しない場合には、ヒューズが切れている可能性があります。

ヒューズを交換してください。(15A)

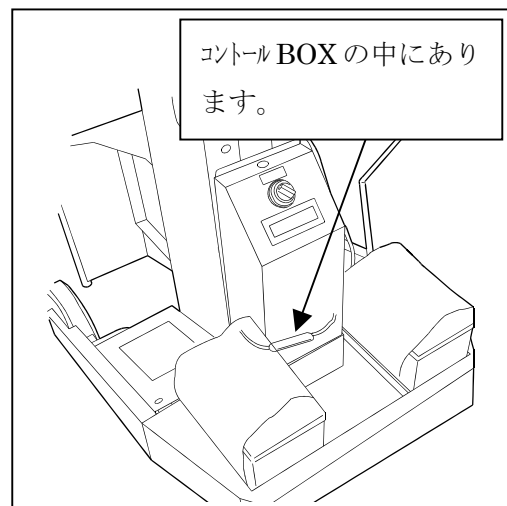

■ポストプレート

フレームの保護のため、ポストフレームの両側にポストプレートを取り付けてあります。

ポストプレートの摩耗により、リフトが滑らかに上下動しなくなった場合は、交換してください。

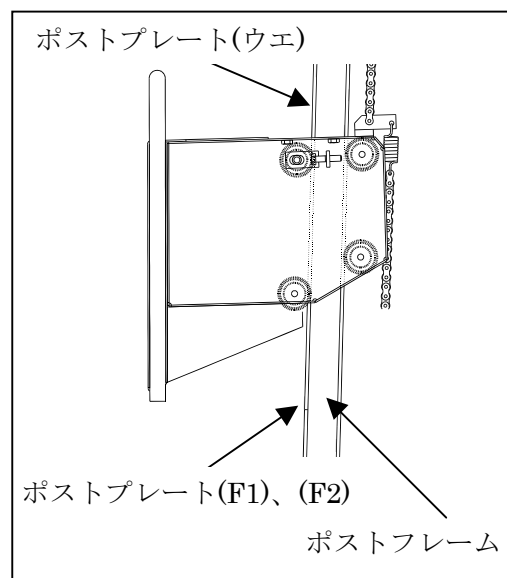

■ポストプレートの交換

1. リフトを下限位置まで下げ、電源を OFF にした後、サイドカバー(L)、(R)を取外してください。

2. ポストプレート(ウエ)を交換してください。  
ボルトは仮締めとしておきます。

3. リフトを手で上側に引き上げた後、ポストプレート(F1)、(F2)の交換を行ってください。

4. ポストプレート(ウエ)とポストプレート(F1)、(F2)が合わさる部分(※印部)は機体正面から見て、左右方向にずれがないように調整してからボルトを本締めしてください。

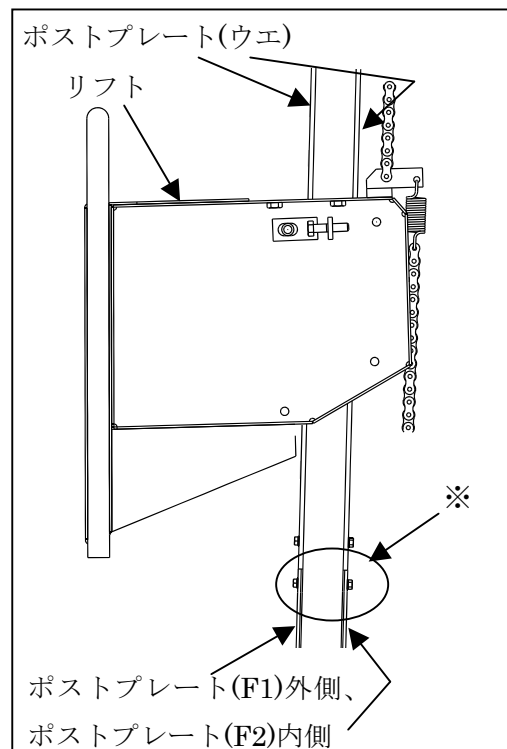
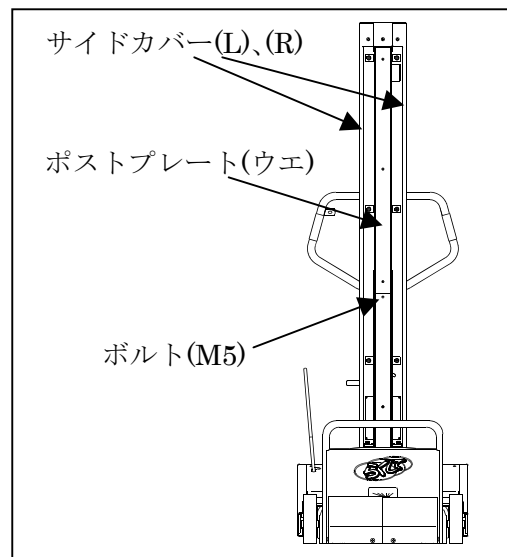

**注意**

●リフトを上にあげた状態で作業を行うときは、落下防止につかえ棒を  
するなど、リフト落下防止策を施してから行ってください。



■お手入れについて

機体の汚れは、絞った濡れ布で拭き取ってください。  
汚れがひどいときは、中性洗剤を使って拭き取り、  
その後、乾いた布でよく拭き取ってください。

**重要** ●モータやコントローラなどの電装品には、  
水をかけないでください。

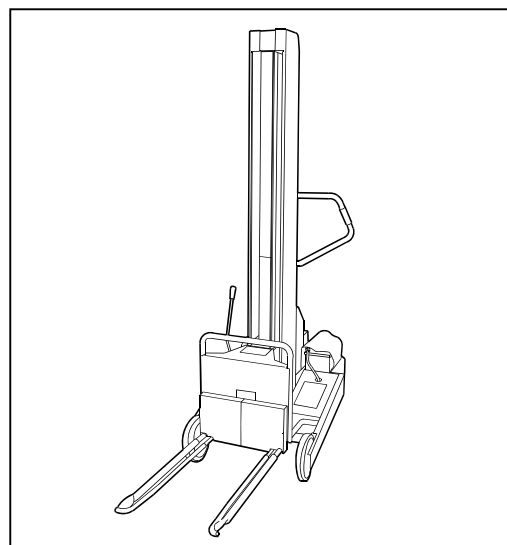

**注意**

●故障や破損につながりますので機体に水をかけたり、ガソリン・シンナー  
ベンジン等で拭いたりしないでください。

■保管について

(1) 故障や機体の破損を防ぐため、直射日光や雨  
露を受けない風通しの良い場所で保管してくだ  
さい。

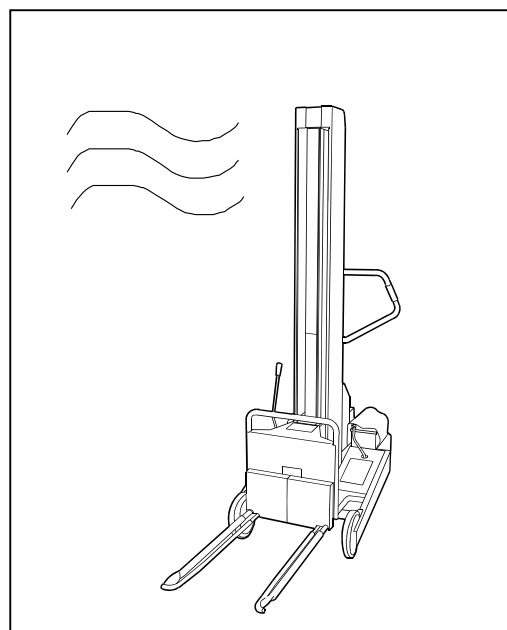

**重要**

●保管する時は、必ずバッテリーコネクタを抜いてください。

## 点検について

■安全にご使用いただくために、下表に従って点検してください。

異常がある場合や定期点検については、お買い上げの販売店にご相談ください。

●長期間使用しなかった場合でも、必ず定期点検を受けてください。

点検箇所	点検内容	点検時期	
		使用前点検	定期点検
スイッチ	・正常に動作しますか？	○	○
チェン	・ゆるみ、あそびはありませんか？	○	○
ローラ	・ガタはありませんか？	○	○
配線	・ケーブルの破損はありませんか？		○
	・コネクタの緩みはありませんか？		○
全般	・異常な音はありませんか？	○	○
	・ボルト・ナットの緩みはありませんか？		○
	・変形・損傷はありませんか？		○



### 注意

- 点検・整備する時は、必ず電源スイッチを「OFF」にして行なってください。
- 点検・整備で取り外したカバー類は、必ず元の通り組付けてください。
- 運転直後は、モータは高温となっていますので、点検・整備する時は、モータが完全に冷めてから行ってください。

## 不調時の対応のしかた

### 不調時の対応のしかた

使用中に異常が生じた時は、下表に従って点検してください。それでも異常がみられるときは、使用を中止し、お買い上げの販売店にご相談ください。

症状	点検内容
動作した時に異音がする	ローラ部の調整、チェンの張りを確認する。 P 3 5、3 6 参照
ホイールストッパ制動力低下	ケーブルの調整を行う。 P 4 4 参照。
上昇しない	LEDランプを確認後、スイッチ・ケーブルなどを点検する。 P 4 1 ~ 4 3 参照
下降しない	

—MEMO—

---



---

## 不調時の確認場所と対応方法

---



---

■上昇・下降しない

LED 表示	確認場所	対応方法
消灯	電源スイッチ「OFF」	電源スイッチをONにしてください。
	バッテリー端子、コネクタの抜け	コネクタを接続してください。
	ケーブル断線	断線したケーブル交換してください。
	ヒューズ熔断	ヒューズを交換してください。
	バッテリー電圧	充電されたバッテリーに交換してください。
	キバン破損	キバン交換してください。
点灯	操作スイッチ	操作スイッチを交換してください。

—MEMO—

■スイッチ確認のしかた

●上限スイッチ

(1) 両側のサイドカバーを外してください。

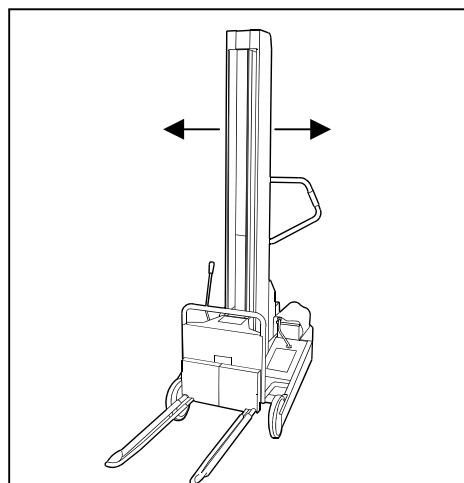

(2) スイッチ端子と中継コードがしっかりとささ  
れているか、確認してください。(P.16参照)

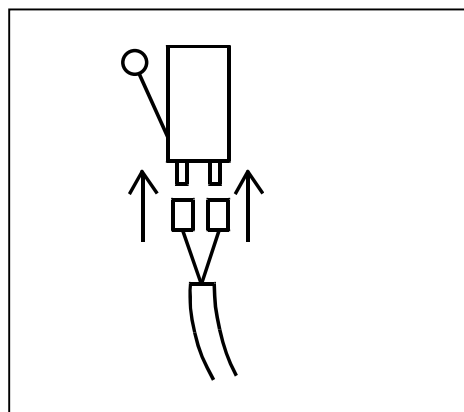

(3) フォークの上昇下降でスイッチが押されてい  
るか確認してください。「カチッ」と音がする  
まで押されているか確認してください。押され  
ていない場合は、スイッチを調整してください。  
(P.35参照)

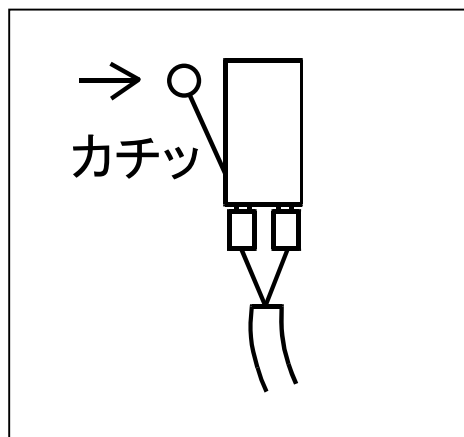

●操作スイッチ

- (1) 操作スイッチがハンドルに確実に固定されているか、確認してください。

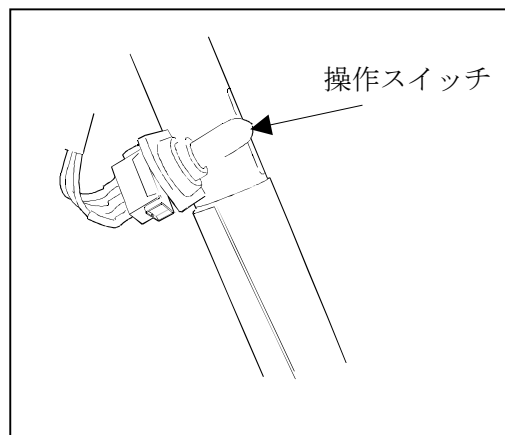

- (2) スイッチの取付方向が合っているのか確認してください。スイッチ操作が行なえているか確認してください。

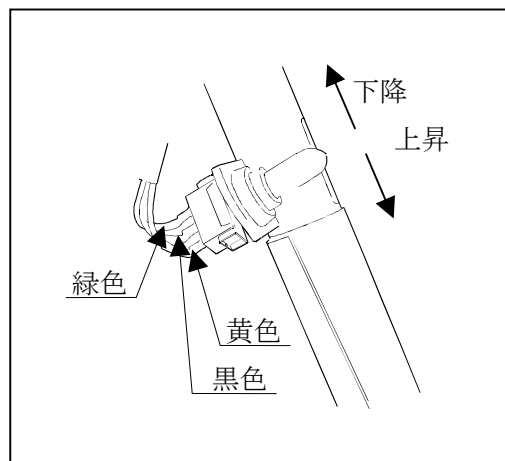

- (3) コネクタの抜けやケーブルの断線が無いか確認してください。

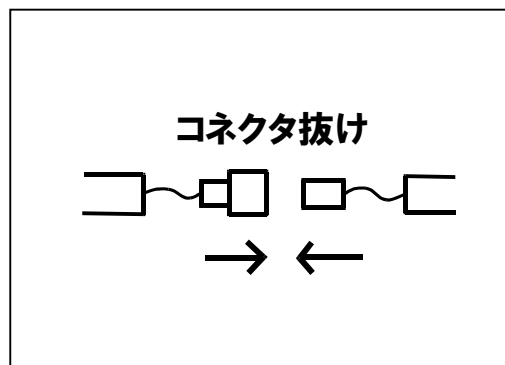

ホイールストップ

- (1) ホイールストップが前輪にしっかりと当たるようにネジキャップを 方向へ調節してください。  
また、左右均等な制動力となるよう調節してください。

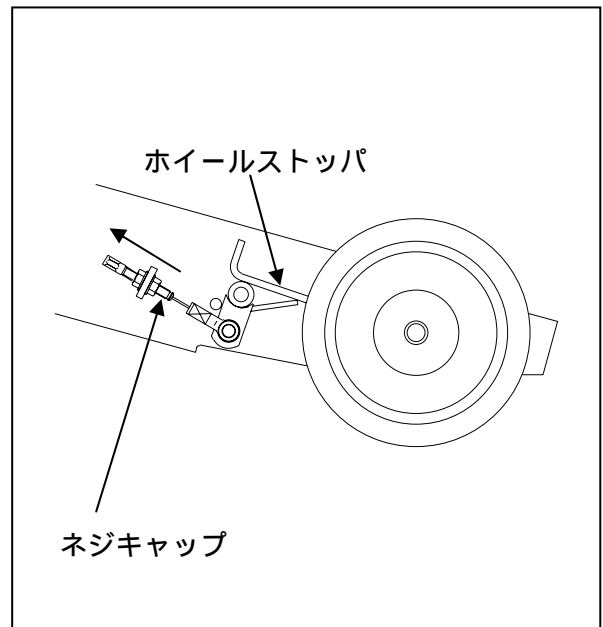
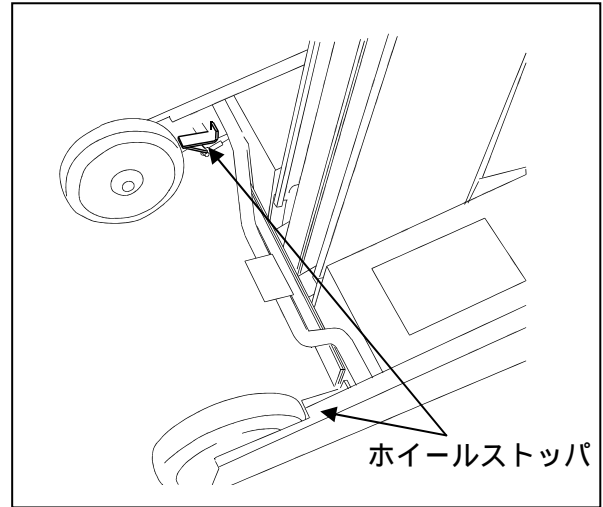

# 農作業を安全に行なうために

農林水産省より、安全に農作業に従事できるように、農業機械を使用するときの注意事項が「農作業安全基準」として定められています。ここに、電動リフトを使用される方のために特に重要な項目を「農作業安全基準」より抜粋しております。熟読の上、事故のない楽しい農作業をするためにお役立てください。

## 一般共通事項

### 1. 適用範囲

一般共通事項は、農業機械を使用して行なう作業に従事する者が農作業の安全を確保するため注意すべき事項を示すものである。

### 2. 就業の条件

#### (1) 安全作業の心得

農業機械を使用して行なう作業（以下「機械作業」という。）に従事するものは、機械の操作の熟練に努め、自己の安全を図るとともに、補助作業員および他人に危害を及ぼさないように、機械を正しく運転することに努めること。

#### (2) 就業者の条件

ア 次に該当する者は、危険を伴う機械作業に従事しないこと。

精神病者

酒気をおびた者

若年者

未熟練者

過労・病気・薬物の影響その他の理由により、正常な運転操作ができない者。

イ はげしい作業が続く場合には、特に健康に留意し、適当な休けいと睡眠をとること。  
妊娠中の者は振動を伴う機械作業に従事しないこと。

#### (3) 特殊温湿度環境下の安全

暑熱、寒冷および高湿の環境における作業に際しては、安全を確保するため作業時間および方法等を十分に検討すること。

### 3. 子供に対する安全配慮

機械には、子供を同乗させないこと。また、機械には、子供を近寄らせないように注意すること。



#### 4．安全のための機械管理

- (1) 日常の点検整備  
農業機械は、使用の前後に日常の点検整備を行ない、常に機械を安全な状態に保つこと。
- (2) 防護装置の点検
  - ア 機械作業に従事する者は、機械の操縦装置、制動装置、防護装置等危険防止のために必要な装置を点検整備してつねに正常な機能が発揮できるようにしておくこと。
  - イ 機械に取り付けられた防護装置等を機械の点検整備または修理等のために取りはずした場合は、必ず復元しておくこと。
- (3) 掲げ装置の落下の防止  
作業機を上げた位置で点検調整等を行なう場合には、ロック装置のあるものについて、必ずこれを使用し、かつ、ロック装置の有無にかかわらず作業機について落下防止の措置を講じること。
- (4) 整備工具の管理  
点検整備に必要な工具類を適正に管理し、正しく利用すること。

#### 5．火災・爆発の防止

- (1) 引火・爆発物の取扱い  
引火または爆発の恐れのある物質の貯蔵・補給等にあたっては、その取扱いを適正にすること。とくに火気を厳禁すること。
- (2) 火災予防の措置  
火災の恐れがある作業場所には、消火器を備え、喫煙場所を決める等、火災予防の措置を講じること。

#### 6．服装および保護具の使用

次の農作業に際しては、適正な服装および保護具を用い危険のないよう作業に従事すること。

- (1) 頭の傷害防止の措置  
機械からの墜落および落下物の恐れの大い場合、交通頻繁な道路での運行の場合等では、頭部保護のために適正な保護具を用いること。
- (2) 巻き込まれによる傷害防止の措置  
原動機もしくは、動力伝導装置のある作業機または駆動する作業機を使用する場合には、衣服の一部、頭髮、手拭等が巻き込まれないように適正な帽子および作業衣等を使用すること。

- (3) 足の傷害およびスリップ防止の措置  
機械作業において、作業機等の落下、土礫の飛散、踏付け、踏抜きおよびスリップ等の恐れのある場合は、これらの事故を防止するために適正な履物を用いること。
- (4) 粉塵および有害ガスに対する措置  
多量の粉塵および有害ガスが発生する作業にあつては、粉塵および有害ガスによる危害防止のための適正な保護具を使用すること。
- (5) 農薬に対する措置  
防除作業においては、呼吸器、眼、皮膚等からの農薬による障害防止のために適正な保護具（保護衣を含む。）を使用すること。
- (6) 激しい騒音に対する措置  
激しい騒音の伴う作業にあつては、耳を保護するための適正な保護具を使用すること。
- (7) 保護具の取扱い  
安全保護具をつねに正常な機能を有するように点検し、正しく使用すること。

## サービス資料

### 主要諸元

この主要諸元は、改良ため予告なく内容変更する場合があります。

名称		米袋リフタ	
型式		L 1000-M F B A	
機体寸法	全長 (mm)	フォーク延長時	1410
		フォーク・ハンドル収納時	1360
	全幅 (mm)		575
	全高 (mm)		1790
機体質量 (Kg)		バッテリーなし	128
		バッテリーあり	144
			ウェイト 2 個 (14.5kg/個) を含む
最大揚力 (Kg)		100	
最大揚程 (mm)		1300	
所要動力	電源		D C 24 V ( D C 12 V バッテリ X 2 )
	原動機		D C 24 V 200Wギヤードモータ
リフト操作	上昇		手動 (スイッチ)
	下降		手動 (スイッチ)
作業対象物		米袋 (30 Kg手結び紙袋用)	

配線図

L1000-MFBA

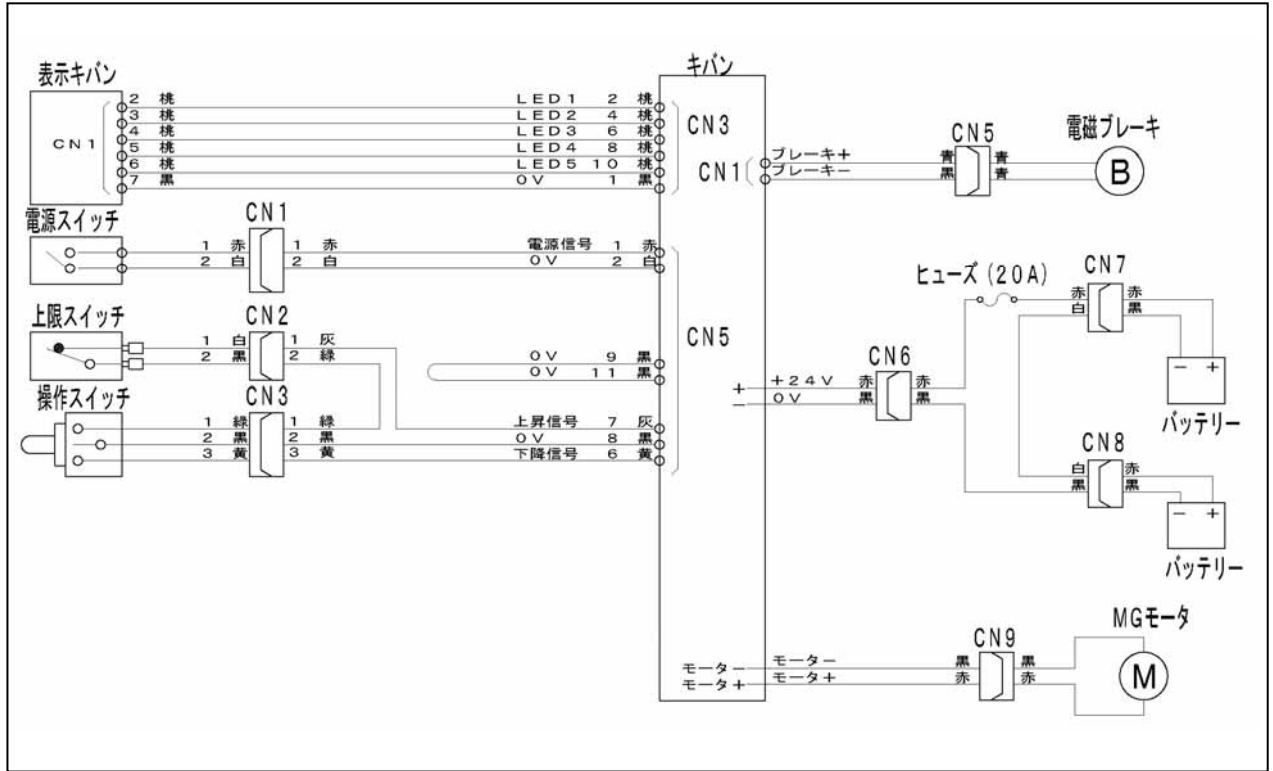

---



---

**主な消耗品**

---



---

消耗部品のご注文は、部品番号をお確かめの上、お買い上げいただきました販売店にご注文ください。

部品名称	使用箇所	部品番号
メインローラ ( F )	リフトフレーム	0276-312-001-0A
セカンドローラ	リフトフレーム	0276-312-002-0A
R . B . B	メインローラ	V600-130-600-1
チェン(ローラ/40SH-CX264)	リフトフレーム	0276-211-011-0
チェン(ローラ/40X48)	駆動部	0276-210-016-1A
ツギテリンク(40/SHC)ASSY	チェン	0276-210-018-0
キャスター(200)	フレーム	0276-113-012-0
リヤホイール(150)	フレーム	0276-113-011-0
バッテリー34A(Y)	バッテリー	0453-454-011-1A
ポストプレート(F1)	フレーム	0276-113-018-0
ポストプレート(F2)	フレーム	0276-113-019-0
ポストプレート(F/ウエ)	フレーム	0276-113-013-0

---

---

## 注文部品の紹介

---

---

本電動リフトには、各種様々な注文部品をご用意しております。部品注文の際は、部品番号をお確かめの上、お買上げいただきました販売店にご相談ください。

部品名称	部品の説明	部品番号
コンテナフォーク(MF)SET	みかん用コンテナのリフト・運搬が可能。 簡単に着脱できます。(縦積用)	0276-821-200-0
コンテナヨコフォーク SET	みかん用コンテナのリフト・運搬が可能。 簡単に着脱できます。(横積用)	0276-822-200-1A
ジュウデンキ SET	作業・充電モード切替スイッチ付きで、コネクタの抜き差しだけで充電可能です。	0276-811-200-0A
ソウサスイッチ(ニア)SET	機体前面用の操作スイッチです。連続した積上げ、積み下ろし作業に適しています。	0276-823-200-0
フラットテーブル(MF)SET	米袋以外の物の運搬が可能。 標準フォークに簡単に着脱できます。	0276-851-200-0

## 修理記録

販売店様へ

修理を行なった際、下記表に記録してください。

修理年月日	不具合症状	修理内容	交換部品
年 月 日			
年 月 日			
年 月 日			
年 月 日			
年 月 日			
年 月 日			
年 月 日			
年 月 日			
年 月 日			

豊かさを創造し、未来へ挑戦する  
**株式会社アテックス**

- |         |   |   |           |
|---------|---|---|-----------|
| □本      | 社 | 愛媛県松山市衣山1丁目2-5<br>TEL (089)924-7161 (代) FAX (089)925-0771<br>TEL (089)924-7162 (営業直通) | 〒791-8524 |
| □東北営業所  |   | 岩手県花巻市北湯口第2地割1-14<br>TEL (0198)29-6322 (代) FAX (0198)29-6323                          | 〒025-0301 |
| □関東支店   |   | 茨城県猿島郡五霞町元栗橋6633<br>TEL (0280)84-4231 (代) FAX (0280)84-4233                           | 〒306-0313 |
| □中部営業所  |   | 岐阜県大垣市本今5丁目128<br>TEL (0584)89-8141 (代) FAX (0584)89-8155                             | 〒503-0931 |
| □中四国支店  |   | 愛媛県松山市衣山1丁目2-5<br>TEL (089)924-7162 FAX (089)925-0771                                 | 〒791-8524 |
| □九州営業所  |   | 熊本県菊池郡菊陽町大字原水1156-17<br>TEL (096)292-3076 (代) FAX (096)292-3423                       | 〒869-1102 |
| □部品センター |   | 愛媛県松山市馬木町899-6<br>TEL (089)979-5910 (代) FAX (089)979-5950                             | 〒799-2655 |