

高機能飛散ガードSET

GD705

取扱説明書

ご注意

- ◆本製品は、機械整備に関する一般的な知識および技能を有する方（販売店、整備業者）が組み付けることを前提としております。それ以外の方が組み付けを行なうと知識不足、技能不足のため、トラブル、機械破損などの原因となることがありますので、お買いあげ先に組み付けを依頼してください。
- ◆この取扱説明書をよくお読みになり、記載内容を十分理解してください。
- ◆この取扱説明書と併せて本機（ラジコン草刈機）の取扱説明書も熟読し、十分理解してから安全・確実な作業を行ってください。
- ◆この取扱説明書を読み終えた後も、必要なときにすぐに参照できるよう、本機（ラジコン草刈機）付属の取扱説明書と一緒に、本機（ラジコン草刈機）の近くに保管してください。



重要なお知らせ

■お客様へ

- このたびは、高機能飛散ガードをお買いあげいただき、まことにありがとうございました。
- 本製品は、ラジコン草刈機の作業時における、刈取部からの飛散物軽減のために使用してください。改造や使用目的以外の作業はしないでください。改造や使用目的以外の作業をした場合は、保証の対象にはなりませんのでご注意ください。
- 株式会社アテックス（以降当社と記す）は、この取扱説明書記載の指示事項を守らなかったり、高機能飛散ガード（以降飛散ガードと記す）を改造したり、あるいは運転・保守作業にあたり通常必要とされる注意または用心をしないで生じた損害または傷害に対しては一切責任を負いません。
- この飛散ガードの取扱上の危険について、すべての状態を予測することはできません。したがってこの取扱説明書の記載事項や飛散ガードに表示してある注意事項は、すべての危険を想定しているわけではありません。
よって、飛散ガードを装着したラジコン草刈機（以降本機と記す）の操作または、日常点検を行なう場合は、この取扱説明書の記載および飛散ガードに表示されている事項に限らず、事故防止に関しては十分な配慮が必要です。
- 飛散ガードの性能、故障および耐久性は、それ自身の設計の良否、使用材料の適否および製作技術の巧拙によることはいふまでもありませんが、他方、日常の取り扱い、整備いかんによることも、また看過できません。この取扱説明書に従って、確実な取扱いを行なってください。
- この飛散ガードは国内での使用を前提にしています。したがって、海外諸国での安全基準等の適用・認定等は実施していません。この飛散ガードを国外へ持ち出した場合に当該国での使用に対し、事故等による補償等の問題が発生することがあっても、当社は直接・間接を問わず一切の責任を免除させていただきます。
- 傷害の発生を避けるため、本来の使用目的以外の飛散ガードの使用やこの取扱説明書に述べている以外の運転・保守作業はおやめください。
- 本飛散ガードを譲渡または貸与される場合は、相手の方に取扱説明書の内容を十分理解していただき、この取扱説明書を飛散ガードに添付してお渡しくください。譲渡（または転売）される場合は、添付されているすべてのものを譲渡し、譲渡（または転売）した側は一切の複製物を保持しないでください。
- この取扱説明書の内容は飛散ガードの改良のため、予告なく変更する場合があります。
- 本飛散ガードとこの取扱説明書のイラストとは異なることがあります。またイラストの一部は、飛散ガードの説明を容易にするために省略していることがあります。あらかじめご了承ください。
- この取扱説明書は著作権を有します。この取扱説明書の全体もしくは部分的にも、当社の事前の文書による同意なしに複写、コピー、翻訳してはならず、また読み取りのできるいかなる電子装置や機械にも転写しないでください。
- この取扱説明書を紛失または損傷された場合は、速やかに「お買いあげ先」にご注文ください。
- さらに詳しい情報を必要としたり、質問があるとき、または内容につき不明な点がありましたら「お買いあげ先」へお問い合わせください。

重要なお知らせ

■販売店様へ

本製品の商品説明および取り扱い上の注意事項を、お客様に十分ご説明していただくようお願い申し上げます。本書および本飛散ガードの組み付けに際して取り外した部品は、必ずお客様にお渡してください。

警告表示について

本書の中の **▲重要** 表示は、次のような安全上、取り扱い上の重要なことを示しています。よくお読みいただき、必ず守ってください。

表 示	重 要 度
▲危険	その警告に従わなかった場合、死亡又は重傷を負うことになるものを示しています。
▲警告	その警告に従わなかった場合、死亡又は重傷を負う危険性があるものを示しています。
▲注意	その警告に従わなかった場合、けがを負うおそれのあるものを示しています。
重要	商品の性能を発揮させるための注意事項を説明しています。よく読んで製品の性能を最大限発揮してご使用ください。

装着可能型式

RJ703、RJ703-W、RJ705、RJ705-W

※RJ705-G、RJ705-WG は高機能飛散ガード SET 標準搭載の型式

目次

1. 使用上のポイント	-----	3~9
1.1 使用上の注意	-----	3~8
1.2 警告ラベルについて	-----	9
1.3 警告ラベル貼付箇所	-----	9
2. 各部の組み付け要領	-----	10~19

1. 使用上のポイント

本製品を正しくご使用になるために必要な情報が記載されています。

1.1 使用上の注意

運転時・作業時に必ず守っていただきたい安全事項を記載しています。

運転時・作業時には、本書および本機の取扱説明書に記載されている安全事項について必ず従い、安全運転・安全作業を心掛けてください。

⚠危険

- 草刈作業の際は、本機（ラジコン草刈機）同梱の消火スプレーを携帯してください。また、消火器も用意し、火災発生時に迅速に対応ができるよう、操作者や監視者のそばに置いてください。
- 作業前に、消火スプレーと消火器の使用期限が過ぎているか確認してください。
- 消火器は、付属の取扱説明を確認し、よく理解したうえで、正しい取扱いをしてください。



消火スプレー
(ラジコン草刈機同梱品)

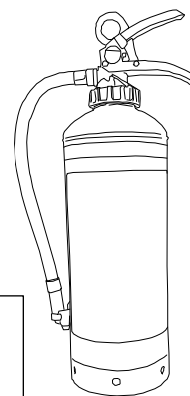

- 草刈作業中、排気管やマフラーおよびエンジン周辺をこまめに清掃してください。
※草や木の葉、枝などの可燃物が堆積したまま使用を続けると、火災の原因となります。
※特にエンジンガードを装着した状態では、上記可燃物が堆積すると自然には落ちにくくなります。
- 常に監視し、もし堆積が見られた場合には、エンジンガードを開け、取り除いてください。
※取り除く際は、火傷しないよう、高温部が冷めてから行なってください。

エンジンガード

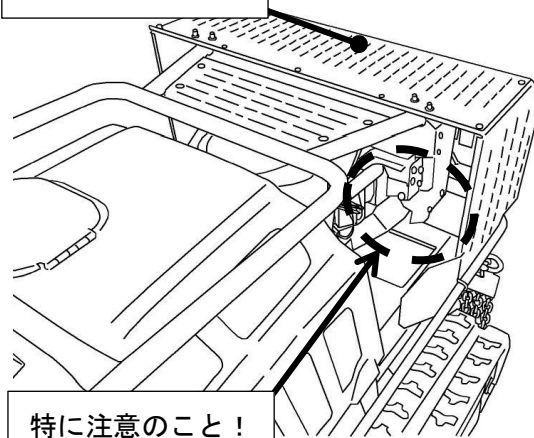

特に注意のこと！

- エンジンガードに刺さった木の枝等は、すぐに取り除いてください。
※エンジンガードの穴に木の枝等が刺さり、排気管やマフラー等で熱せられ、火災の原因となることがあります。

枝刺さりに注意！

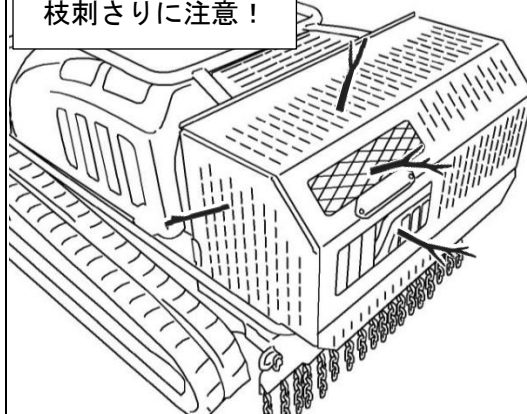

⚠ 危険

- 使用後は、本機に堆積した草等をきれいに取り除いてください。特に、排気管やマフラーおよびエンジン周辺は入念に清掃してください。

※刈取った草等が堆積したまま使用を続けると、エンジン、マフラー等の熱により、発火する危険性があります。

特に注意のこと！

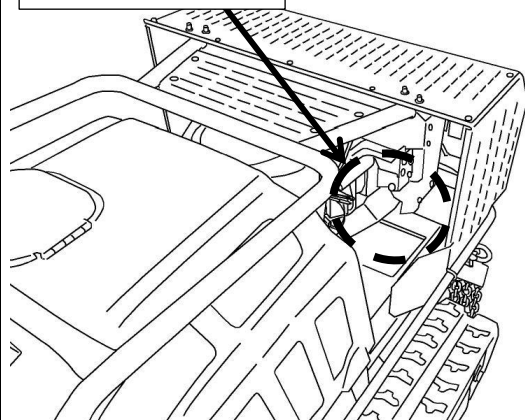

⚠ 警告

- 本製品を装着することで、小石や異物等の飛散抑止効果が飛躍的に向上しますが、完全に防ぐものではありません。
- 安全確保のため、草刈作業中は、絶対に本機の前には立たないでください。また、本機の前以外に立つ場合でも、本機から5メートル以上の距離を確保してください。
- 作業前に圃場内にある異物等は取り除き、草刈作業中も異物が刈刃カバー内に入らないよう、十分に注意してください。

草刈作業中の危険範囲
(グレーの範囲には入らないでください)

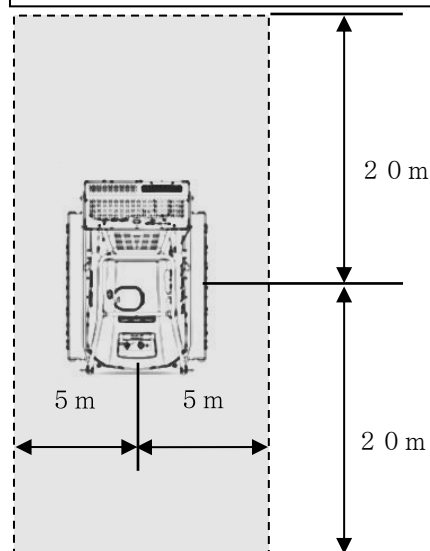

- 本製品が変形・破損していると、本来の性能を発揮することができないだけでなく、思わぬ事故につながるおそれがあります。
ただちに作業を中止し、部品を交換してください。

変形・破損部品は
交換のこと

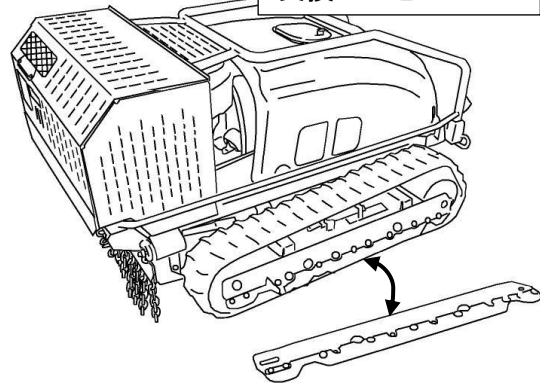

警告

- エンジンガードの上に物を置かないでください。
※変形・破損の原因となるばかりでなく、置き忘れにより思わぬ事故につながるおそれがあります。

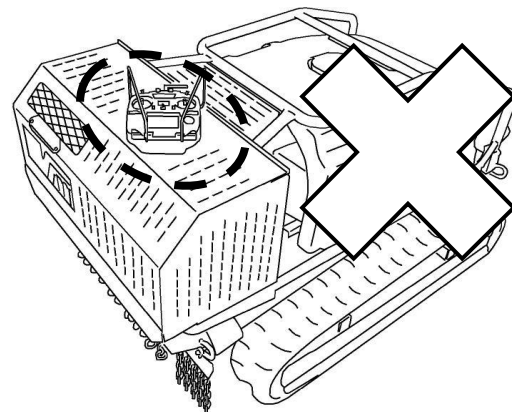

- 改造は絶対に行わないでください。
※事故や故障の原因となるおそれがあります。

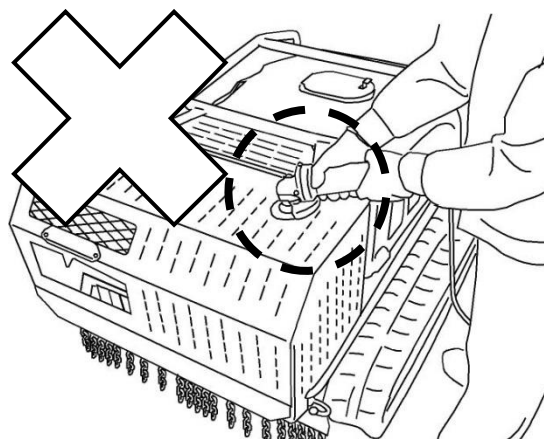

- 本製品の組み付け・取り外しを行なうときは、必ずエンジンを停止し、電源が切れた状態で、平坦地でエンジンベースが水平になっていることを確認して行なってください。
※エンジンベースが傾斜している状態でエンジンガードを開閉すると予期せぬケガをするおそれがあります。

エンジン・電源を切り、
平坦地で行なうこと

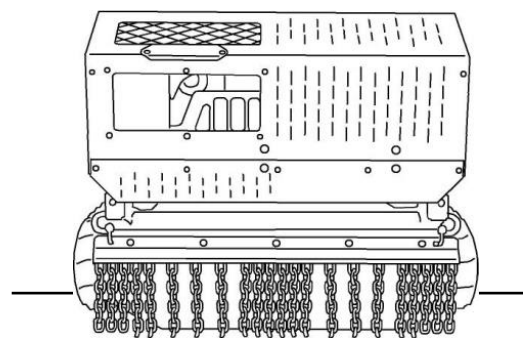

- エンジンガードの排気ガスが吹き付ける部分は排気ガスの熱により、高温になります。
- 機体の角度によって、エンジンはスイングするため、高温になる部分は変化します。
- 接触すると火傷することがありますので、エンジン停止後、冷えるまでエンジンガードに触らないでください。

高温注意

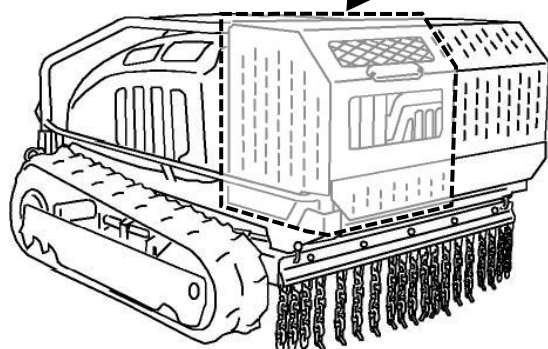

⚠️ 注意

- エンジンガードを開閉するときは、必ず二人で、車体の両側を持ちゆっくりと開閉してください。
- 開閉の際は、必ず水平な場所で行ってください。
※傾斜地でのエンジンガードの開閉は、予期せぬ事故につながるおそれがあります。

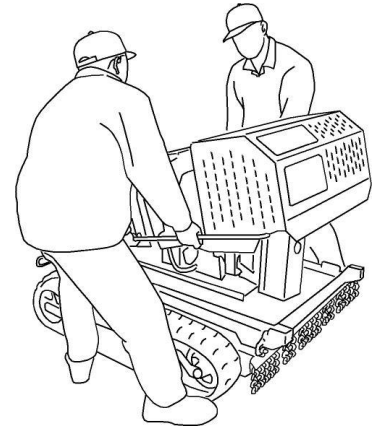

- 勢いを付けないように、ゆっくりと開閉してください。
※支点部に過度な負荷が加わり、予期せぬ破損のおそれがあります。
※標準時に比べ、重量が増しているため、エンジンガードに挟まれ、ケガをするおそれがあります。

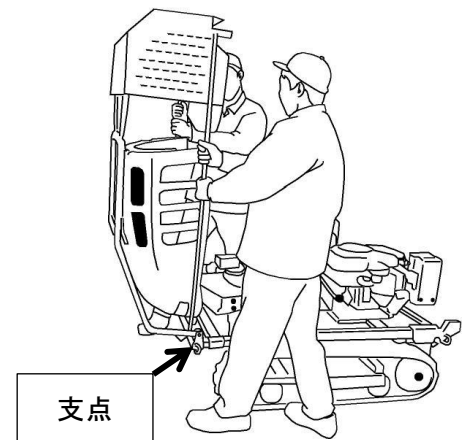

- バンパー部をもったエンジンガード開閉はケガのおそれがありますので、行わないでください。

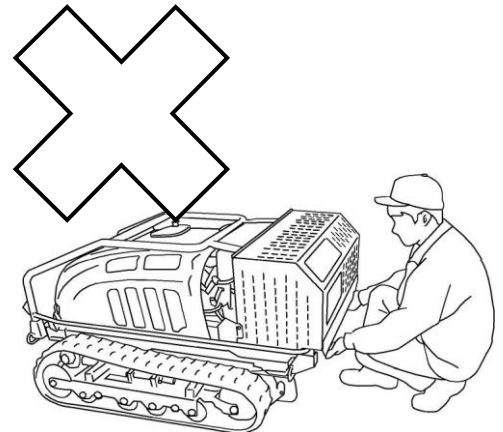

重要

- 本製品の重量は約 47 kgです。本機装着状態では、その分重量増加となり、また重量バランスも前方に若干偏ります。車載時及び本機を吊上げる際は、その点を十分考慮し、安全な作業を行ってください。

- 本製品を装着すると、標準状態の本機（ラジコン草刈機）と比較して重量が大幅に増加します。その為、モータへの負荷が増大し、モータ過熱エラー（本機取扱説明書参照）が発生しやすくなっています。
- 特に、斜面の等高線に対して平行に草刈作業をする際、本機の同じ側のクローラを長時間斜面の下側（谷側）にして運転していると、片側の走行モータに過熱エラーが発生することがあります。
- こまめに機体の左右を入れ替え、長時間片側が斜面の下側（谷側）にならないよう作業を行ってください。
- モータ過熱が発生した場合には、少し休ませてください。

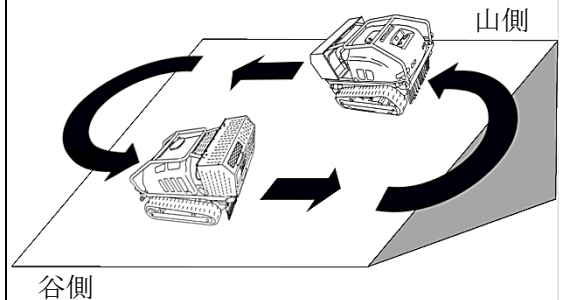

- 草刈作業中、クローラカバーの内側に堆積した草等は、こまめに取り除いてください。
※クローラカバーの破損や、堆積した草の重量によるモータ過熱エラーが発生する可能性があります。
- ゴム（カバー／クローラ）は石やコンクリートなどに接触して、早期に破損することがあります。
こまめに点検を行ってください。

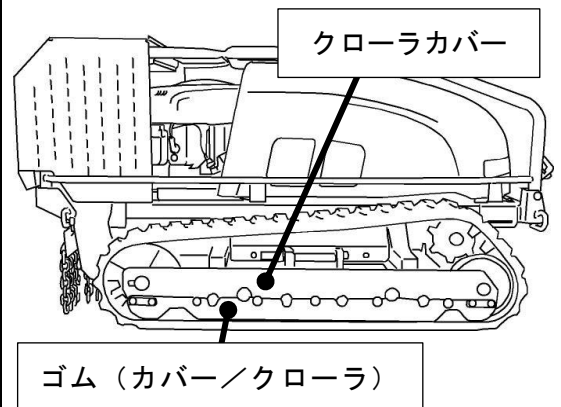

- 段差や縁石等を乗り越える際は、可能な限り、段差に対して斜めに進入してください。
※クローラへの巻き込み（踏み付け）にて、ガードチェーン、ゴム等を破損する場合があります。
十分注意して走行してください。

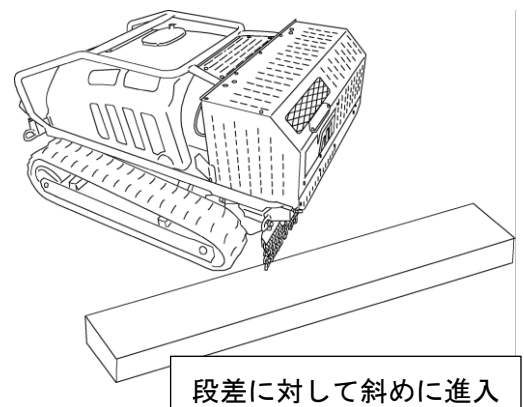

重要

- 木の下で作業を行なうときは、支障をきたすような枝等は、あらかじめ取り除いてから作業を行なってください。

※木の枝等がエンジンガード等に引っ掛かり、エンジンガードや機体に損傷を受けることがあるので注意してください。

木の枝等の引っ掛かりに注意！

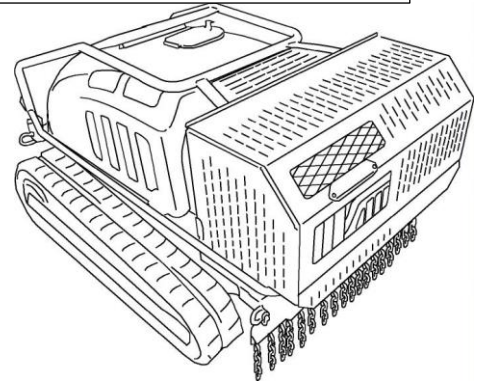

- 作業を行なう前に、必ず始業前点検として組み付け状態の確認を行なってください。
- 各部の緩み、ガタのないことを確認し、必要に応じて増し締めを行ってください。

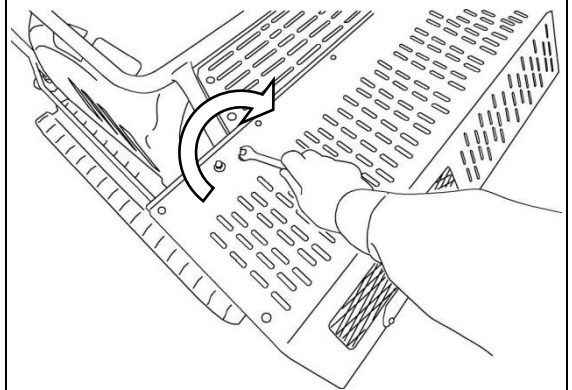

1.2 警告ラベルについて

- 本機には、安全に作業していただくため、警告ラベルが貼付してあります。必ずよく読み、これらの注意に従ってください。
- 警告ラベルを破損・紛失したり、記載文字が読めなくなった場合は、新しいラベルに貼りかえてください。
- マーク（警告ラベル等）には、洗車の時に直接高圧水を掛けしないでください。高圧水を掛けると、故障の原因となったり、マークのはがれ・部品の変形や発火を起こすおそれがあります。
- 汚れた場合は、きれいに拭きとり、いつでも読めるようにしてください。
- 清掃時には、ガソリンや有機溶剤が触れないようにしてください。
- 警告ラベルが貼付してある部品を交換する場合は、同時に警告ラベルも「お買いあげ先」へ注文してください。
- 警告ラベルは「お買いあげ先」へ注文してください。

1.3 警告ラベル貼付箇所



0329-910-033-



0690-893-025-



0453-910-024-

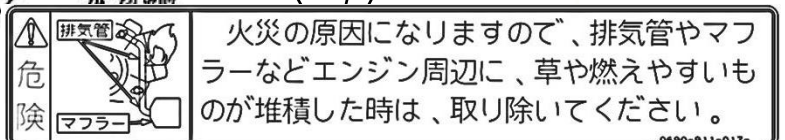
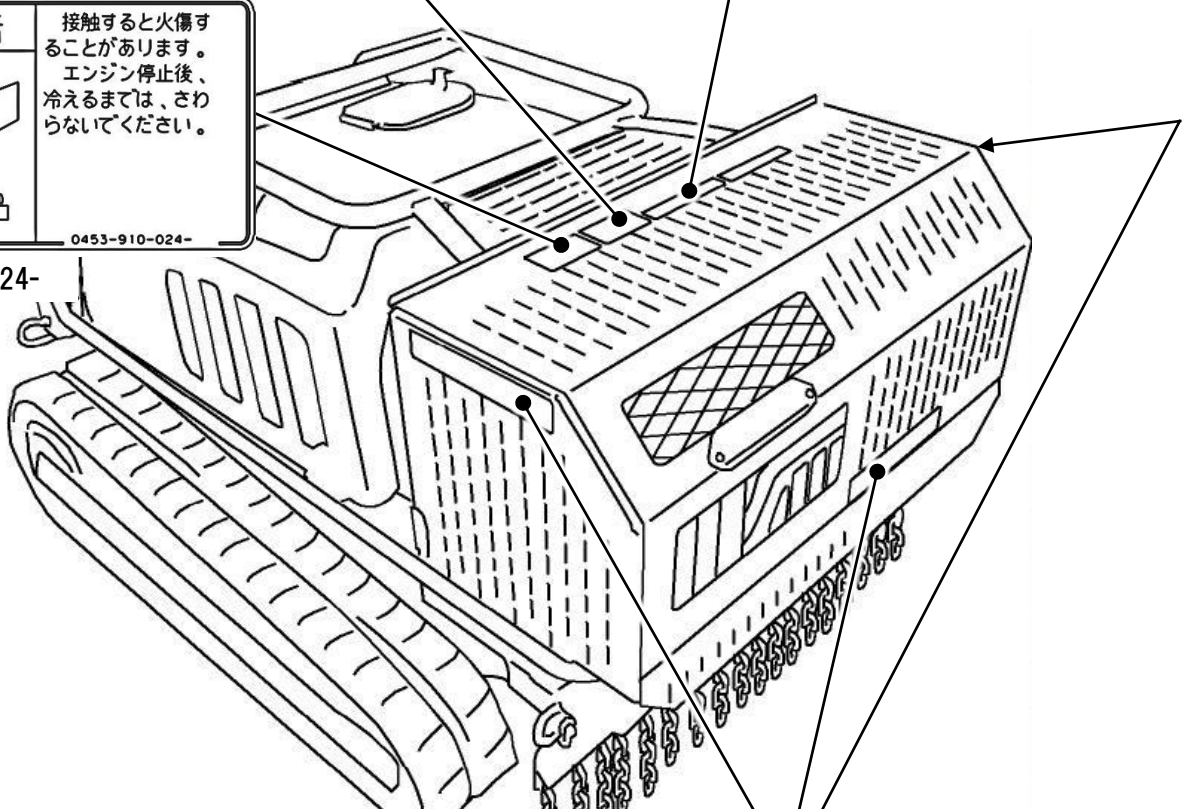

0690-911-017-

2. 各部の組み付け要領

1 【ゴムステー（サイド／L）COMP】と【ゴムステー（サイド／R）COMP】を組み付けます。

No.	部品コード	品名	個数	備考
①	0690-893-340-	ゴムステー（サイド／L）COMP	1	
②	0690-893-350-	ゴムステー（サイド／R）COMP	1	
③	V201-460-802-0	コガタボルトM8 X 20（9 T）	1	

本機刈刃カバーに①【ゴムステー（サイド／L）COMP】と②【ゴムステー（サイド／R）COMP】を組み付けます。

※本機の状態によっては、刈刃カバーの変形により組み付けが難しい場合があります。変形が著しい場合は「お買いあげ先」へ連絡し、修理・交換を行なってください。

元々付いていたコガタサラバネツキナット1シユM8で締付ける。

元々付いていたコガタサラバネツキナット1シユM8
とギヤーオサエザガネで締付ける。

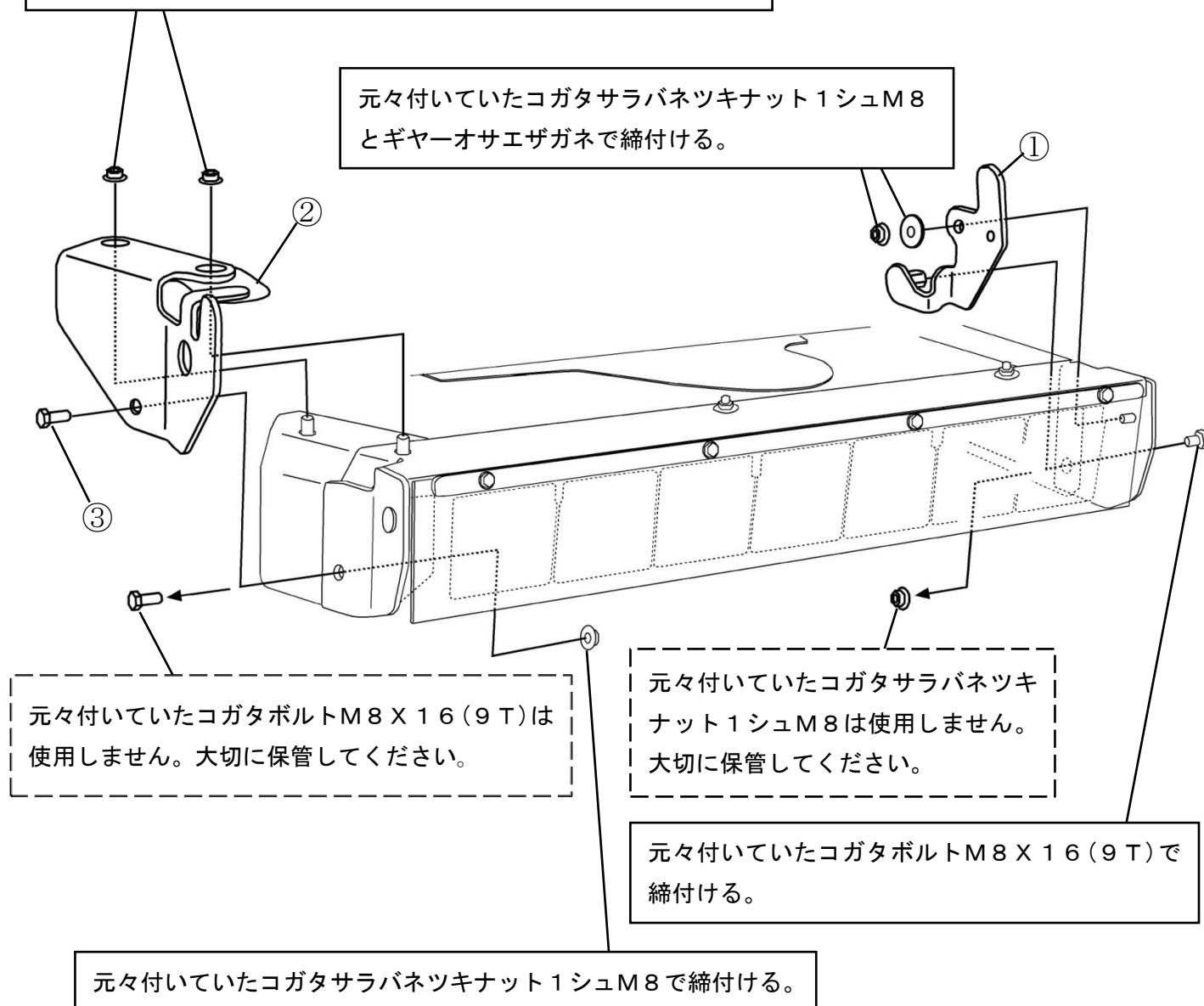

2 【サイドチェーンベース (L) ASSY】と【サイドチェーンベース (R) ASSY】を組み付けます。

No.	部品コード	品名	個数	備考
④	0690-893-300-	サイドチェーンベース (L) ASSY	1	
⑤	0690-893-027-	サイドチェーンヒッチ	1	
⑥	0690-893-320-	サイドチェーンベース (R) ASSY	1	
⑦	0690-893-029-	カラー (9 X 14 X 50)	4	
⑧	V201-260-807-0	コガタボルト	4	M8 X 7 0
⑨	V401-160-008-0	S.W	4	M8
⑩	V411-260-008-0	ミガキザガネ	4	M8

本機フレームに④【サイドチェーンベース (L) ASSY】と⑥【サイドチェーンベース (R) ASSY】を組み付けます。

可能な限り、本機の前方に寄せて組み付けてください。もし溶接ビード等に干渉するような場合は、ビードの際まで前方に寄せてください。

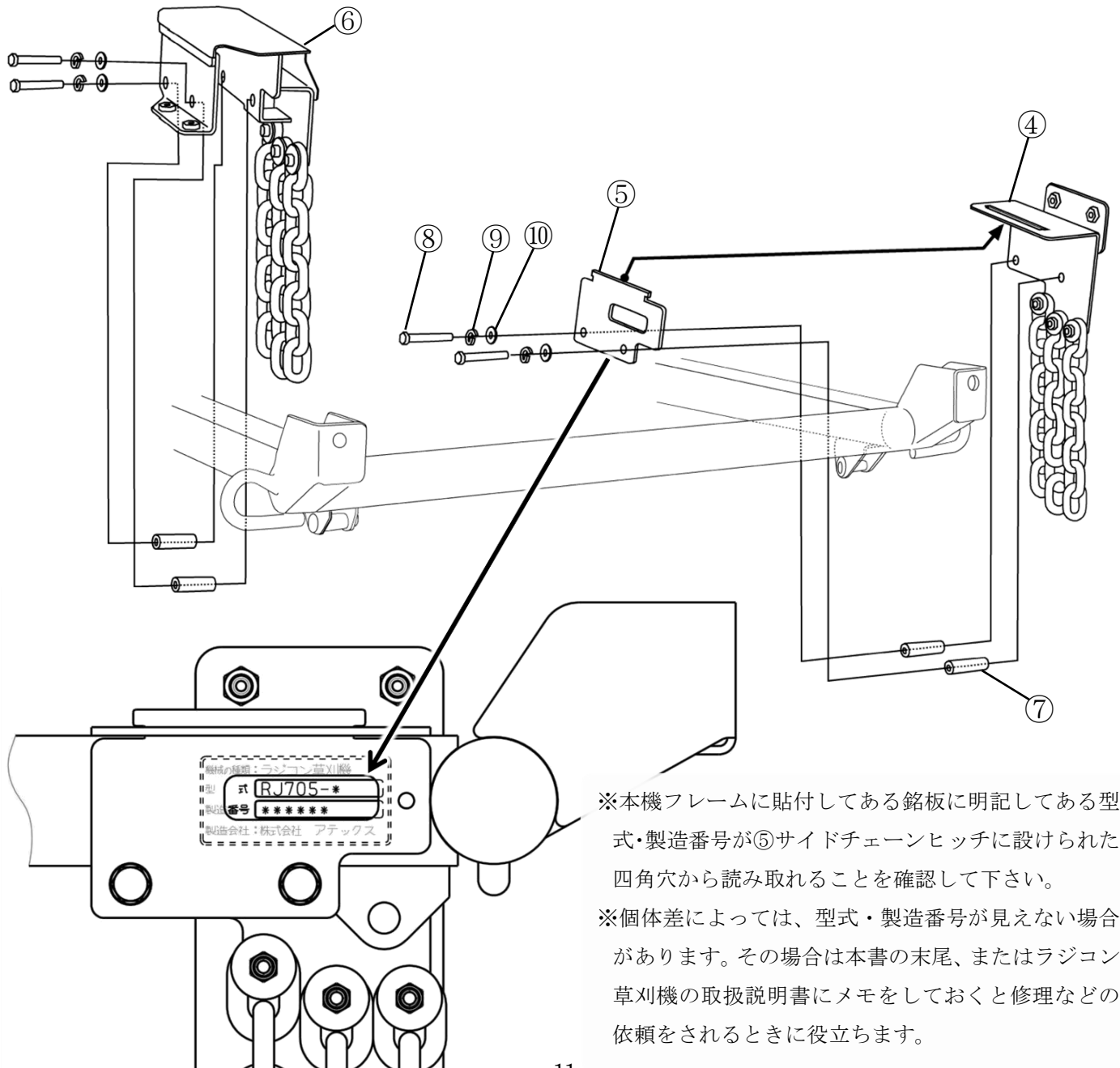

※本機フレームに貼付してある銘板に明記してある型式・製造番号が⑤サイドチェーンヒッチに設けられた四角穴から読み取れることを確認して下さい。

※個体差によっては、型式・製造番号が見えない場合があります。その場合は本書の末尾、またはラジコン草刈機の取扱説明書にメモをしておくことで修理などの依頼をされるときに役立ちます。

3 【ゴム (サイド/L)】と【ゴム (サイド/R)】を組み付けます。

No.	部品コード	品名	個数	備考
⑪	0690-893-011-	ゴム (サイド/L)	1	
⑫	0690-893-013-	ゴム (サイド/R)	1	
⑬	0690-893-012-	プレート (IR/22X95)	2	
⑭	3901-760-602-	セムスポルトM6X20 (ロクカク)	6	
⑮	3782-131-014-	ロータジクリンフ	2	
⑯	0612-732-012-	Uナット (M6)	2	

組み付け後、本機の刈高さを上下させてゴムに無理な力が加わっていないかご確認ください。
場合によってはボルトを緩め、ゴムの位置を調整してください。

[本機左側]

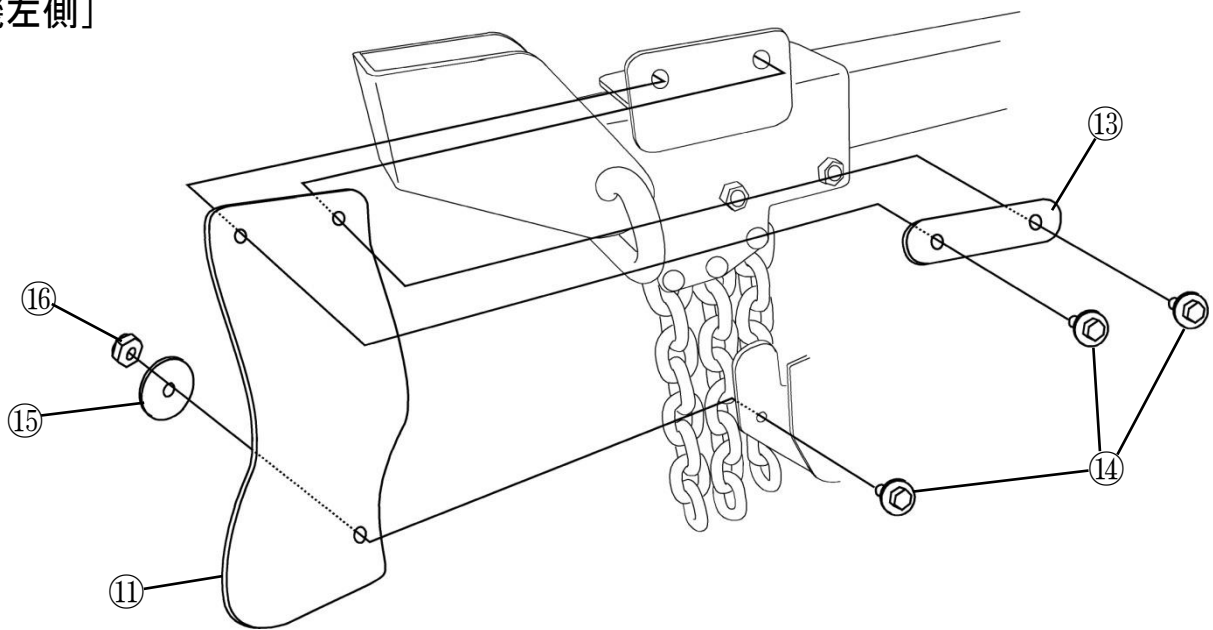

[本機右側]

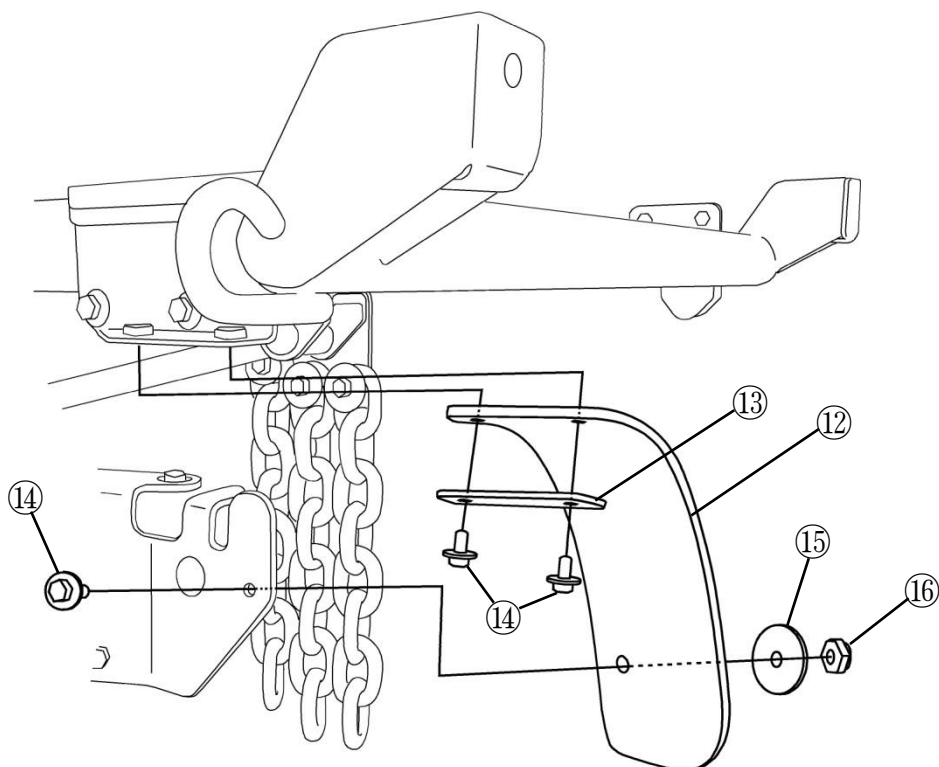

4 【ガードチェーン（フロント）ASSY】を組み付けます。

No.	部品コード	品名	個数	備考
⑰	0690-893-400-	ガードチェーン（フロント）ASSY	1	
⑱	0328-270-201-	シャックル（8-S-C）	2	

本機の吊上げ用フックに⑱【シャックル（8-S-C）】を通して⑰【ガードチェーン（フロント）ASSY】を吊下げます。⑱【シャックル（8-S-C）】はゆるみが無いよう、プライヤ等でしっかりと締付けてください。

※チェーンが外側、ゴムが車体側になるように組み付けてください。

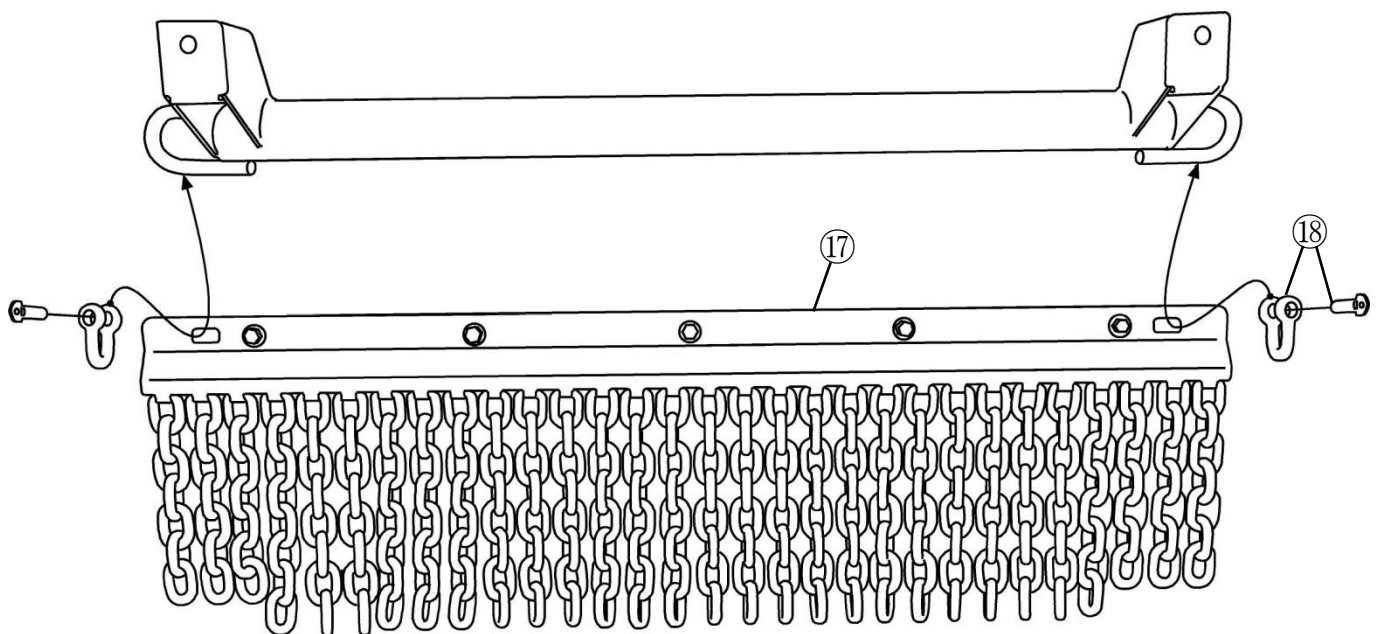

5 【リヤフック（L）COMP】と【リヤフック（R）COMP】を組み付けます。

No.	部品コード	品名	個数	備考
⑱	0690-893-520-	リヤフック（L）COMP	1	
㉔	0690-893-530-	リヤフック（R）COMP	1	
㉕	0690-893-028-	リヤフックヒッチ	2	
⑦	0690-893-029-	カラー（9 X 14 X 50）	4	
⑧	V201-260-807-0	コガタボルト	4	M8 X 70
⑨	V401-160-008-0	S.W	4	M8
⑩	V411-260-008-0	ミガキザガネ	4	M8

組み付け時、溶接ビード等を挟んでいないか、溶接ビードに乗り上げていないか、注意してください。

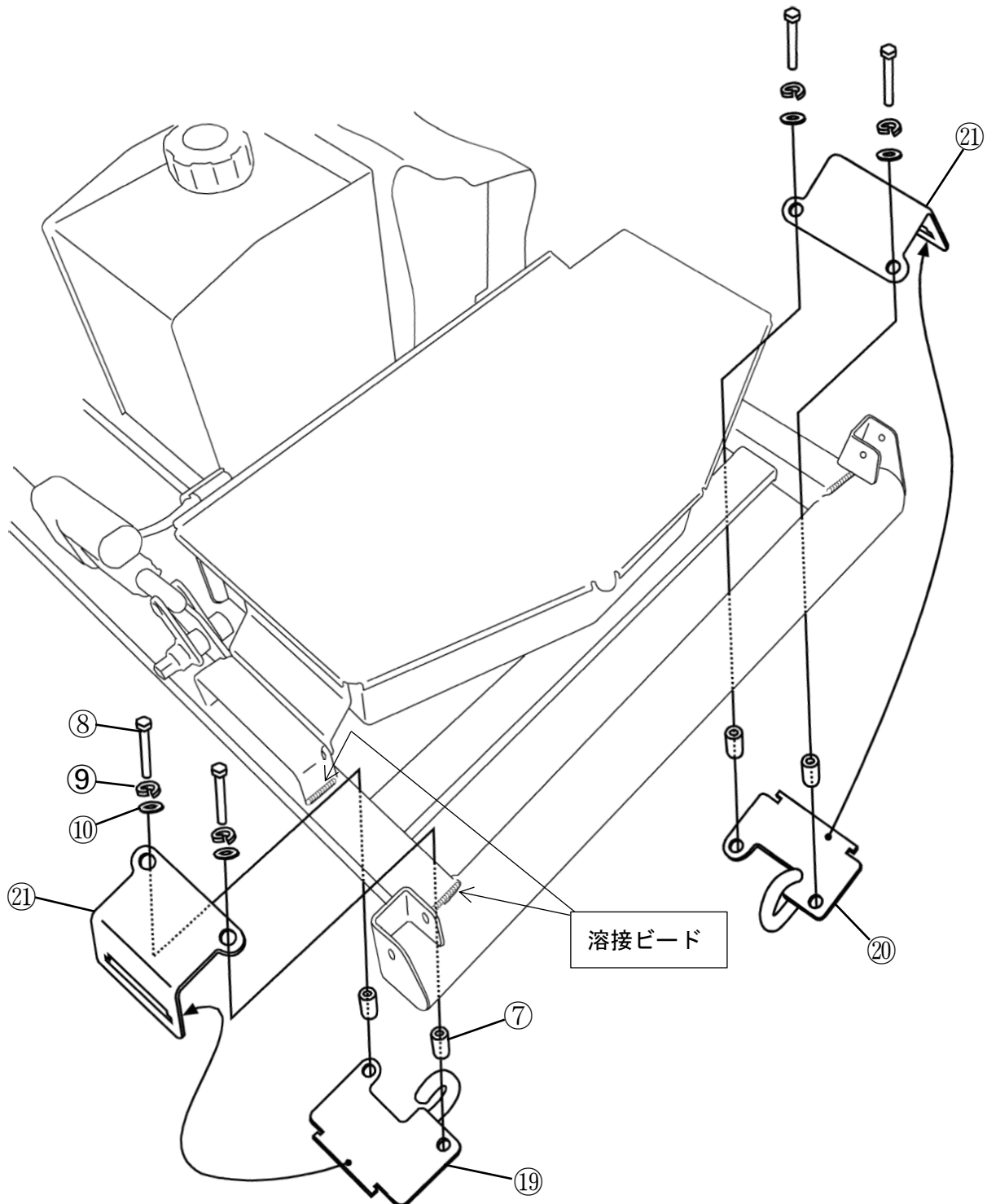

6 【ガードチェーン（リヤ）ASSY】を組み付けます。

No.	部品コード	品名	個数	備考
②②	0690-893-500-	ガードチェーン（リヤ）ASSY	1	
①⑧	0328-270-201-	シャックル（8-SC）	2	

P 1 4で組み付けた①⑨【リヤフック（L）COMP】と②⑩【リヤフック（R）COMP】のフックに①⑧【シャックル（8-SC）】を通して②②【ガードチェーン（リヤ）ASSY】吊下げます。①⑧【シャックル（8-SC）】はゆるみが無いよう、プライヤ等でしっかりと締付けてください。

※チェーンが外側、ゴムが車体側になるように組み付けてください。

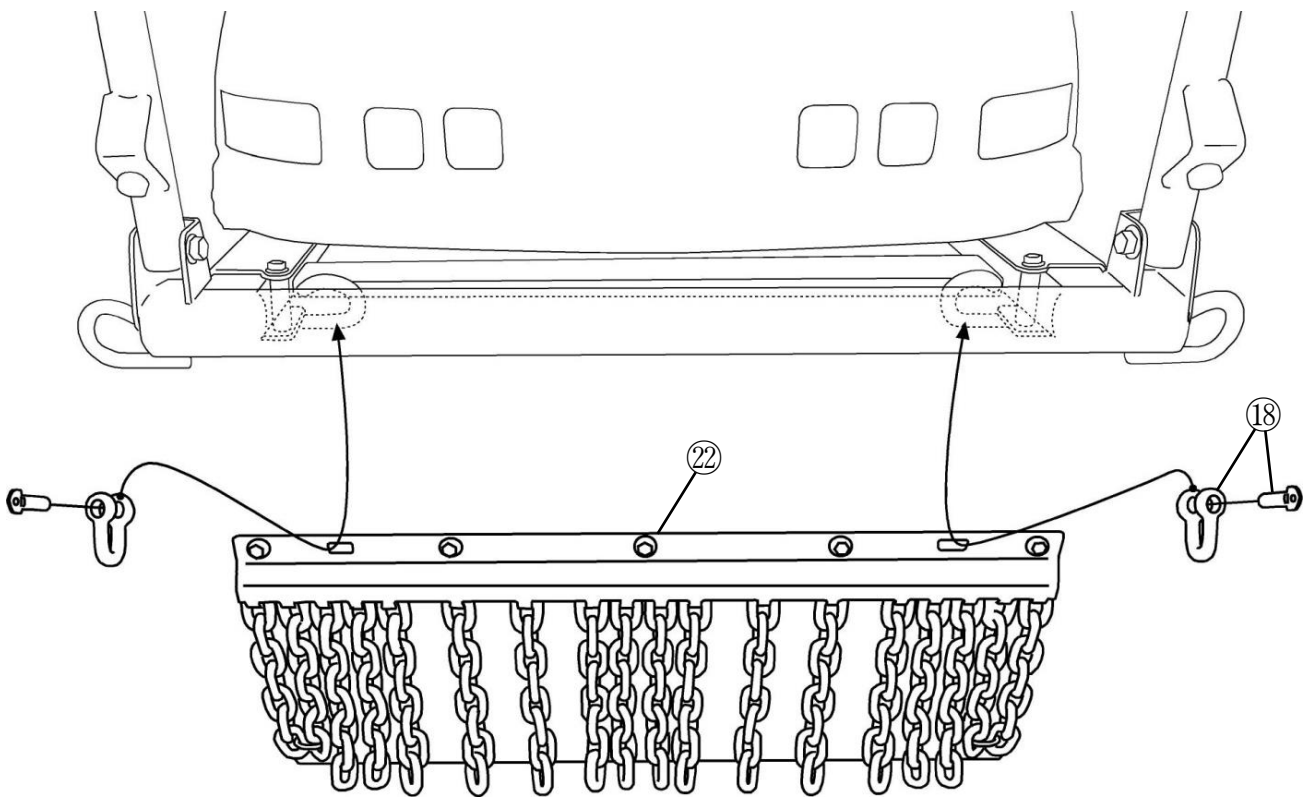

7 本機エンジンカバーから【フロントエンブレムプレート】を取り外します。

取り外した【フロントエンブレムプレート】【トラスコネジ M6X14】【ホジョリルフ】【U ナット】は大切に保管してください。

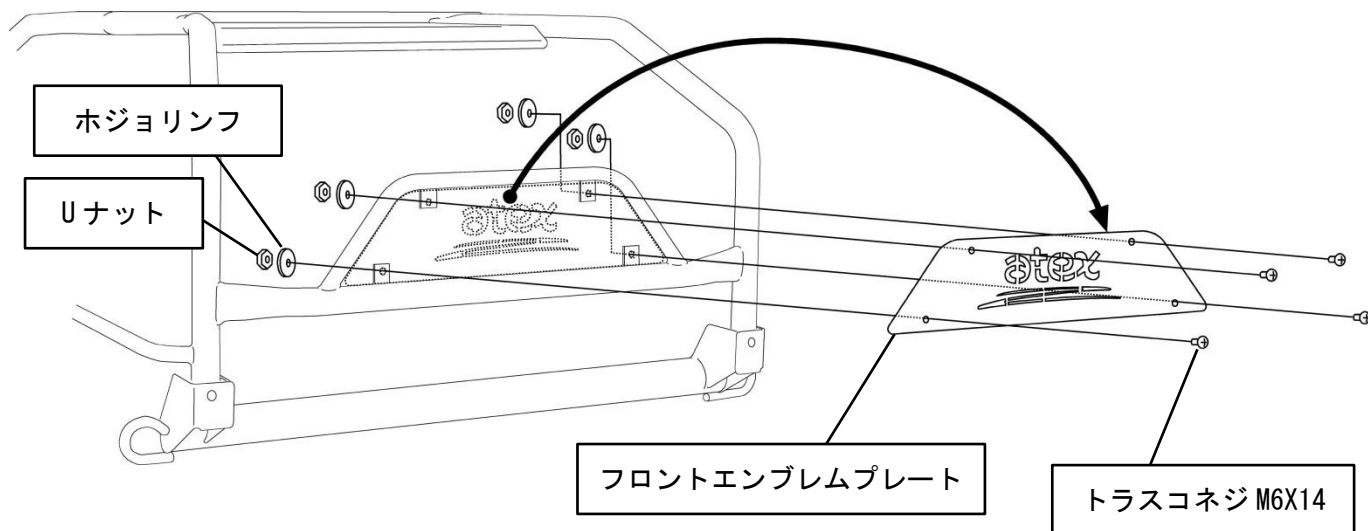

⚠ 危険

【フロントエンブレムプレート】を本機エンジンカバーに付けたままにすると、エンジンガードASSYを正しく取り付けることが出来ません。
また、草が蓄積することがあり、火災の原因になりますので、必ず取り外してください。

8 【エンジンガードASSY】を組み付けます。

No.	部品コード	品名	個数	備考
㉓	0690-893-200-	エンジンガードASSY	1	
㉔	0690-820-011-	Uボルト (25A/M6)	4	
㉕	0672-515-013-	ザガネ (8X17X4.5)	8	
㉖	0770-740-013-	ナット (M6) クロ	8	
㉗	0770-510-017-	フクロナット (M6) クロ	8	
㉘	0690-893-024-	Uボルト (10A/M6)	2	
㉙	3901-760-001-	ホジョリンフ	4	
⑩⑥	0612-732-012-	Uナット (M6)	4	

本機前方のエンジンカバーに㉓【エンジンガードASSY】を組み付けます。

ガタつきが無いように㉖【ナット (M6) クロ】を締め付けトルク5~6 N・mで締め付け、㉗【フクロナット (M6) クロ】でロックしてください。

※㉖【ナット (M6) クロ】を締め付ける際は、㉔Uボルト (25A/M6) の出代が同じくらいになる様にバランスに注意して締め付けてください。

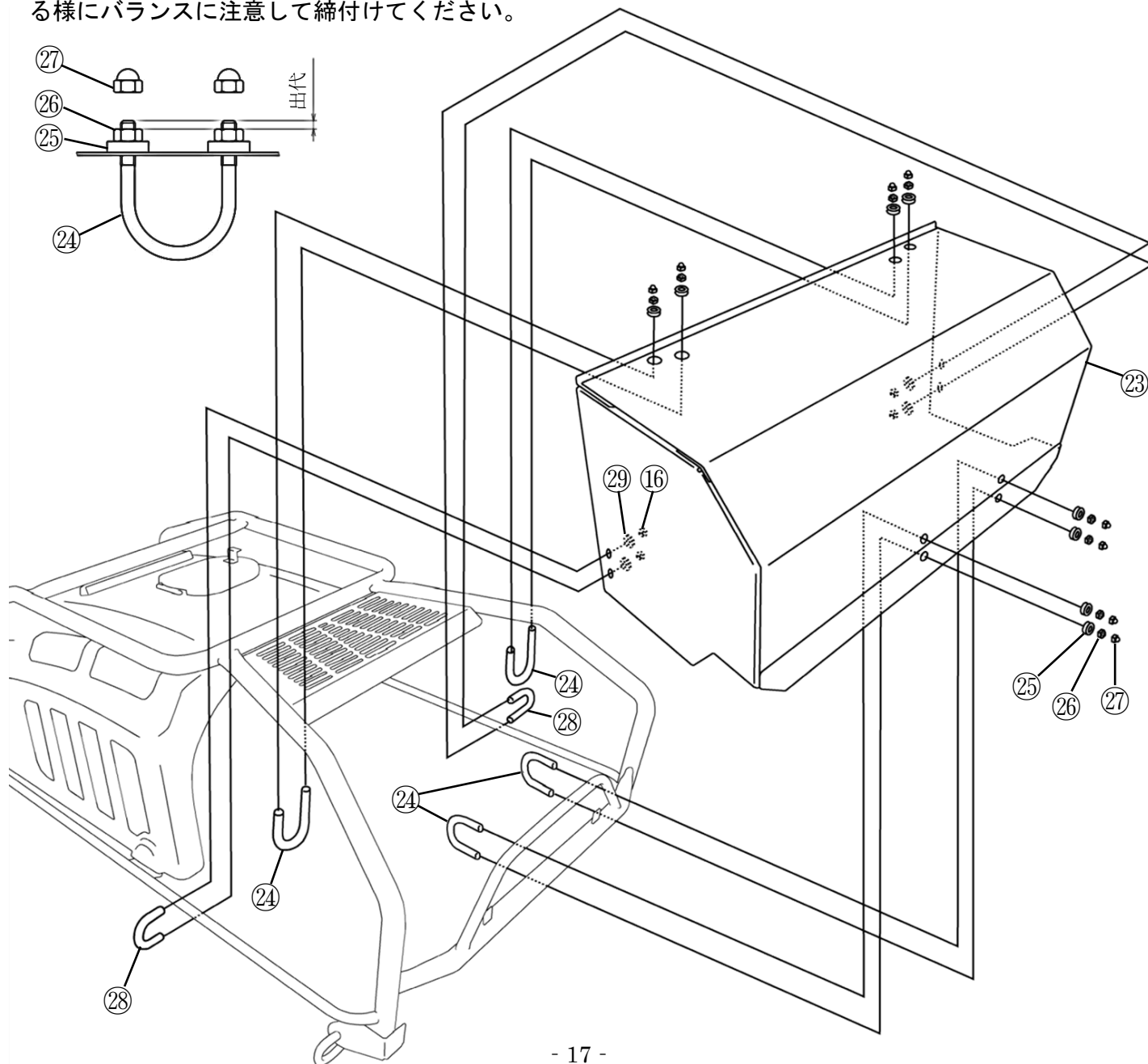

9 【エンジンガードASSY】に【ガイド】を組み付けます。

No.	部品コード	品名	個数	備考
③⑩	0690-893-031-	ガイド	1	
③⑪	V210-370-601-6	ボルト (SP)	2	M6 X 16

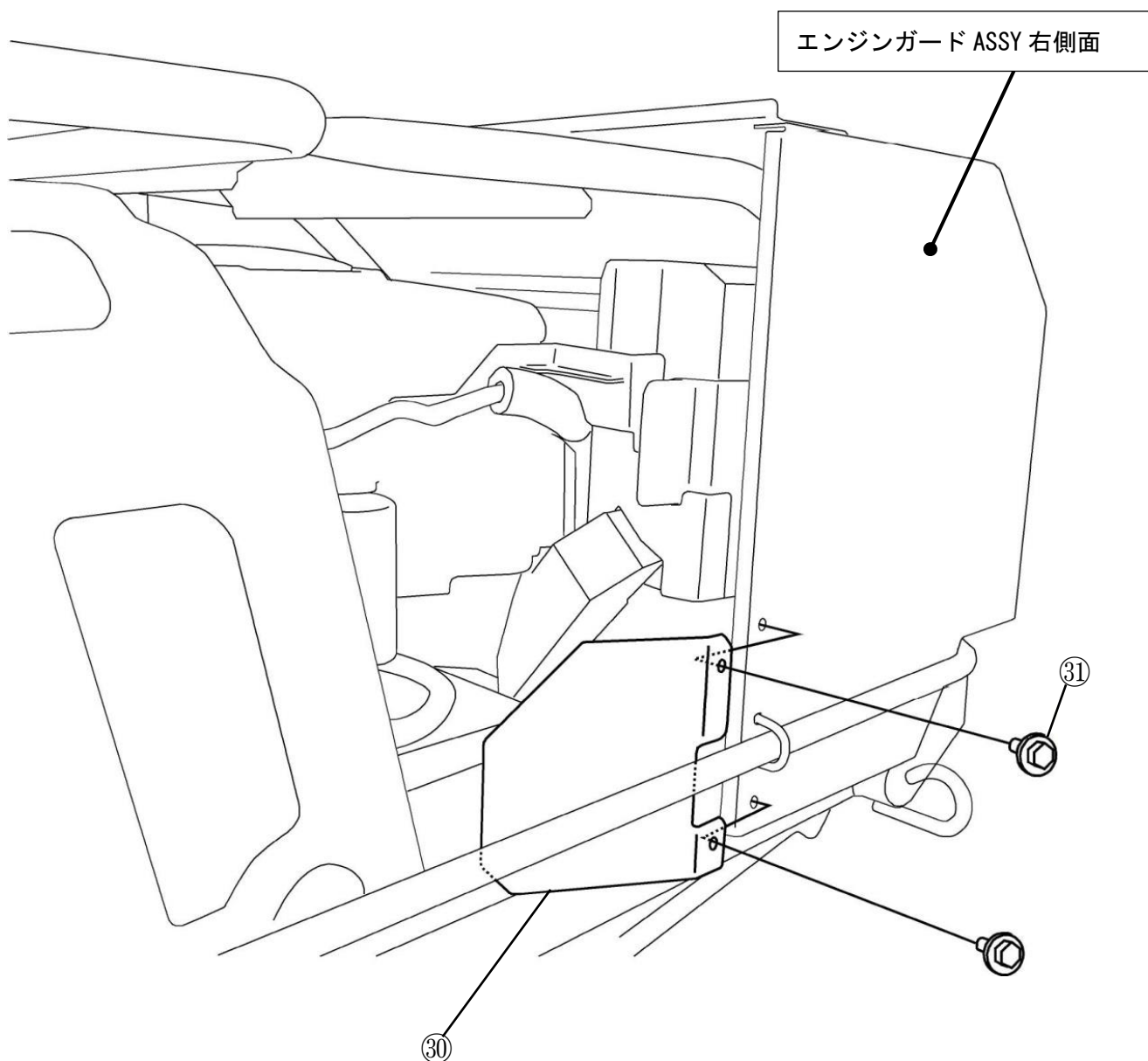

10 【カバー（クローラ／L）ASSY】と【カバー（クローラ／R）ASSY】を組み付けます

No.	部品コード	品名	個数	備考
③②	0690-893-770-	クローラカバー（L）ASSY	1	
③③	0690-893-780-	クローラカバー（R）ASSY	1	
③④	0661-173-013-	ワッシヤ（12X40X03）	2	

⚠危険

締め付けトルクを必ず守ってください。

※守らないと、クローラ部の部品が外れるおそれがあり、重大事故の原因になります。

[本機左側]

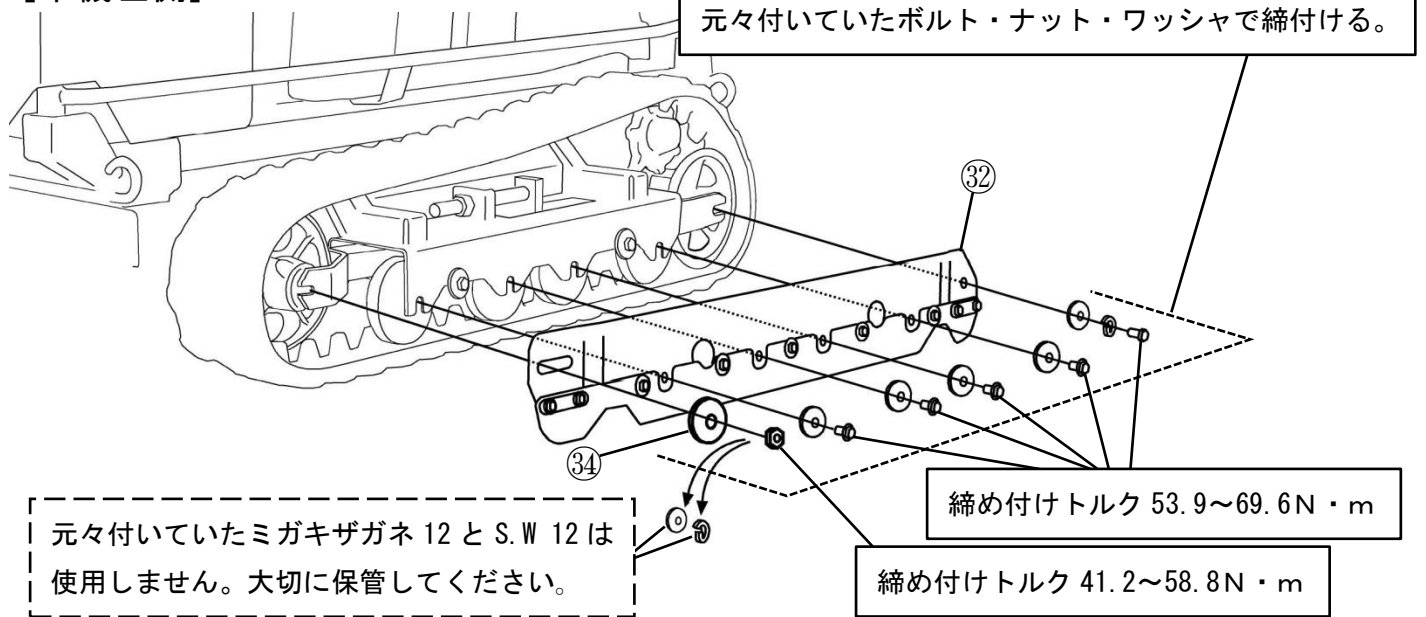

[本機右側]

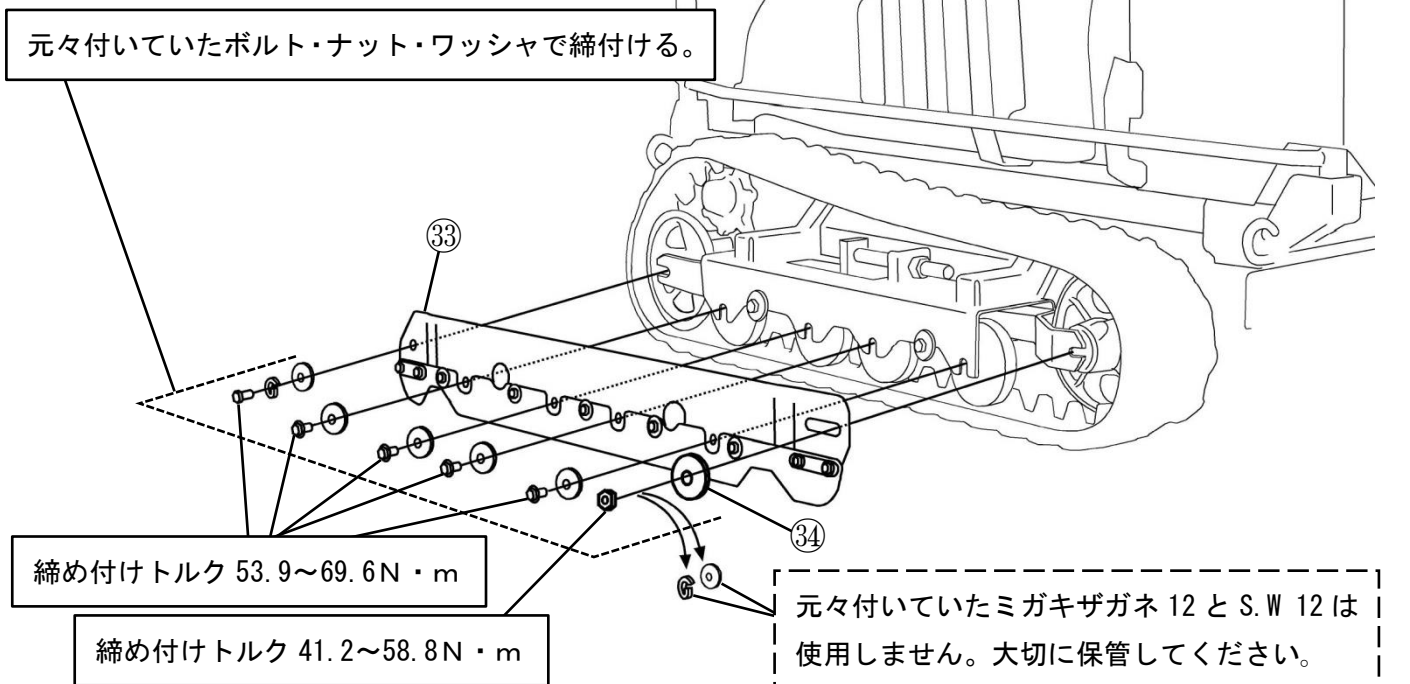

以上で組み付け作業は完了です。

困ったり、わからないことがあれば

販売店
住所 〒 —
Tel — —
担当；

までご連絡ください。

型 式	
製造番号	

ご購入日	
------	--

※ご使用になる前にメモしておく、修理の依頼をされるときに役立ちます。

豊かさを創造し、未来へ挑戦する 株式会社アテックス

本 社	愛媛県松山市衣山 1 丁目 2 - 5 TEL (089) 924-7161 (代) FAX (089) 925-0771 TEL (089) 924-7162 (営業直通) E-mail: atexhome@atexnet.co.jp ホームページ: http://www.atexnet.co.jp	〒791-8524
東北営業所	岩手県花巻市北湯口第 2 地割 1 - 1 4 TEL (0198) 29-6322 (代) FAX (0198) 29-6323 E-mail: touhokugrp@m2.atexnet.co.jp	〒025-0301
関東支店	茨城県猿島郡五霞町元栗橋 6 6 3 3 TEL (0280) 84-4231 (代) FAX (0280) 84-4233 E-mail: kantogrp@m2.atexnet.co.jp	〒306-0313
中部営業所	岐阜県大垣市本今 5 丁目 1 2 8 TEL (0584) 89-8141 (代) FAX (0584) 89-8155 E-mail: kansaigrp@m2.atexnet.co.jp	〒503-0931
中四国支店	愛媛県松山市衣山 1 丁目 2 - 5 TEL (089) 924-7162 FAX (089) 925-0771 E-mail: eigchushikoku@m2.atexnet.co.jp	〒791-8524
九州営業所	熊本県菊池郡菊陽町大字原水 1 1 5 6 - 1 7 TEL (096) 292-3076 (代) FAX (096) 292-3423 E-mail: kyushugrp@m2.atexnet.co.jp	〒869-1102
部品センター	愛媛県松山市馬木町 8 9 9 - 6 TEL (089) 979-5910 (代) FAX (089) 979-5950 E-mail: partsgrp@m2.atexnet.co.jp	〒799-2655

部品コード	0690-893-032-0
-------	----------------